

Dialog 4223 Professional/Dialog 4225 Vision

Telefony systemowe dla systemu telekomunikacyjnego MD110

Tryb D4

Podręcznik użytkownika



PL/LZT 103 68 R2B

© Ericsson Enterprise AB 2004

Spis treści

Witamy	4
Opis	6
Wirtualne biurko (opcja)	30
Połączenia przychodzące	31
Połączenia wychodzące	35
Obsługa podczas połączeń	53
Informacje o połączeniu	61
Przekazywanie połączeń	65
Informacje o nieobecności (opcja)	80
Wiadomości	83
Funkcje grupowe	90
Inne użyteczne funkcje	93
Ustawienia	104
Akcesoria	121
Instalacja	129
Rozwiązywanie problemów	138
Słownik	141
Indeks	143

Witamy

Witamy w instrukcji obsługi telefonów systemowych *Dialog 4223 Professional* i *Dialog 4225 Vision* działających w systemie telekomunikacyjnym Ericsson MD1 10, w trybie D4. Jest to nowoczesny system do komunikacji biznesowej. Udostępniane funkcje znacząco usprawnią komunikację w każdej organizacji.

Urządzenie to należy do serii telefonów zaprojektowanych z myślą o łatwości użytkowania w każdej sytuacji, tak aby można było w pełni wykorzystać jego zaawansowane funkcje.

Opisywane funkcje, które nie wymagają mówienia do słuchawki, są funkcjami używanymi przy podniesionej słuchawce, jeśli w opisie nie stwierdzono inaczej. Zamiast naciskać przycisk Kasowanie można po prostu odłożyć słuchawkę.

Na różnych rynkach telekomunikacyjnych pewnym funkcjom są przypisywane różne kody. W niniejszym podręczniku wszystkie funkcje opisano przy użyciu najczęściej stosowanych kodów.

W instrukcji obsługi opisano te funkcje telefonów systemowych *Dialog 4223 Professional* i *Dialog 4225 Vision*, które zostały zaprogramowane fabrycznie. Używany telefon można również zaprogramować w inny sposób. Więcej informacji na ten temat można uzyskać od administratora systemu.

Najnowszą wersję tej instrukcji obsługi można pobrać pod adresem: <http://www.ericsson.com/enterprise/library/manuals.shtml>.

Aby nauczyć się biegle obsługi telefonu, można skorzystać kursu „Ericsson Enterprise End User Training On Telephones” dostępnego pod adresem: <http://ericsson.tripnet.se/learn/gatestore/courses/EndUser/Usertool/index.htm>.

W celu rozpoczęcia nauki należy wybrać opcję „Ericsson Enterprise eLearning”, a następnie typ telefonu.

Uwaga: Aparaty *Dialog 4223 Professional* i *Dialog 4225 Vision* są telefonami systemowymi, tzn. można ich używać tylko z centralami PBX firmy Ericsson, które obsługują te telefony.

Prawa autorskie

Wszelkie prawa zastrzeżone. Żadna część tej publikacji nie może być odtwarzana, przechowywana w systemach informacyjnych lub przesyłana w dowolnej postaci ani w żaden sposób, elektroniczny lub mechaniczny, co obejmuje fotokopiowanie, nagrywanie i inne techniki, bez uzyskania wcześniej pisemnej zgody wydawcy z wyjątkiem opisanych poniżej przypadków.

Jeśli niniejsza publikacja jest dostarczana na nośniku pochodzącym od firmy Ericsson, firma Ericsson wyraża zgodę na pobieranie i drukowanie kopii tekstu tej publikacji wyłącznie do użytku własnego, ale nie do dalszej dystrybucji. Żadna część tej publikacji nie może być zmieniana, modyfikowana ani używana do celów komercyjnych. Firma Ericsson nie ponosi odpowiedzialności za jakiegokolwiek szkody wynikające z używania nielegalnie zmienionej lub zmodyfikowanej publikacji.

Gwarancja

FIRMA ERICSSON NIE UDZIELA ŻADNYCH GWARANCJI W ZWIĄZKU Z NINIEJSZYM MATERIAŁEM, WŁĄCZAJĄC W TO, ALE NIE TYLKO, DOMNIEMANE GWARANCJE WARTOŚCI HANDLOWEJ I PRZYDATNOŚCI DO OKREŚLONEGO CELU. Firma Ericsson nie ponosi żadnej odpowiedzialności za błędy zawarte w niniejszym dokumencie, ani za przypadkowe lub będące ich następstwem uszkodzenia związane z dostarczeniem, wykonaniem lub wykorzystaniem niniejszego materiału.

Deklaracja zgodności

Niniejszym firma Ericsson Enterprise AB oświadcza, że telefon ten spełnia najważniejsze wymagania i inne stosowne warunki dyrektywy 1999/5/EC wydanej przez organizację R&TTE w Europie.

Szczegółowe informacje na ten temat można znaleźć pod adresem: <http://www.ericsson.com/sdoc>.



Opis

Dialog 4223 Professional

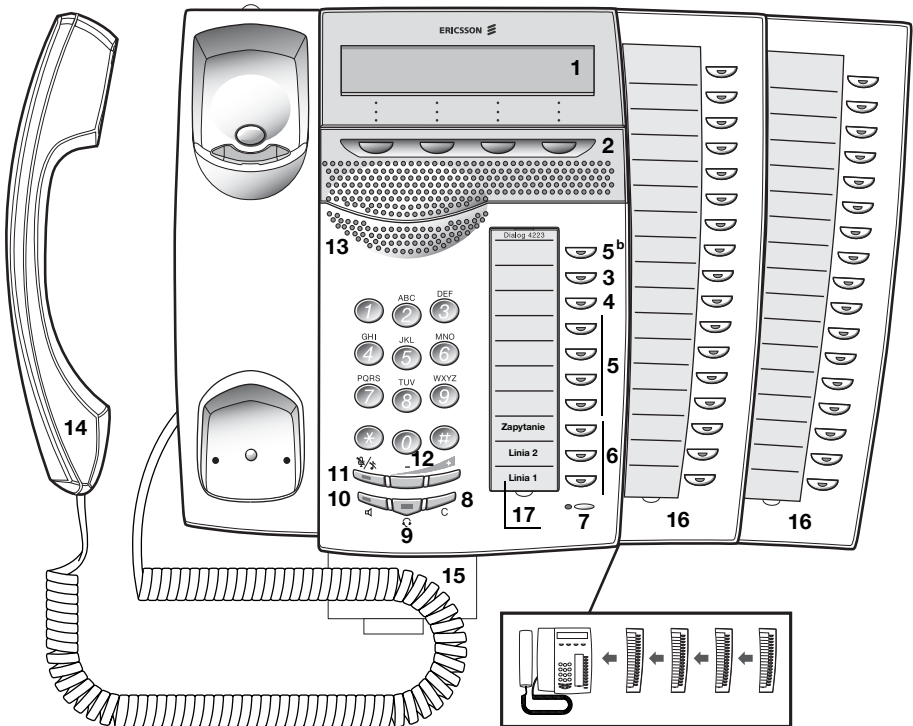
**1 Wyświetlacz**

Patrz sekcja „[Informacje na wyświetlaczu](#)” na stronie 16.

2 Przyciski menu wyświetlacza

Funkcje przycisków zależą od stanu telefonu. Gdy pojawi się polecenie aby „(patrz wyświetlacz)”, należy nacisnąć odpowiedni przycisk, aby uaktywnić żądaną funkcję.

3 Oddzwanianie (przycisk Callback)

Wskazywanie/włączanie funkcji oddzwaniania. Patrz sekcja „[Gdy slychać sygnał zajętości](#)” na stronie 40. Funkcja ta może zostać usunięta lub przeniesiona na inny przycisk programowalny przez administratora systemu.

4 Przekierowanie (podążanie za abonentem)

Wskazywanie/włączanie i wyłączanie funkcji przekierowania (podążania za abonentem). Patrz sekcja „[Przekazywanie połączeń](#)” na stronie 65. Funkcja ta może zostać usunięta lub przeniesiona na inny przycisk programowalny przez administratora systemu.

5 Programowalne przyciski funkcyjne

Programowanie numerów lub funkcji, patrz sekcja „[Programowanie przycisków funkcyjnych](#)” na stronie 104.

Uwaga: *Do programowania melodii służy także przycisk oznaczony literą „b”, patrz sekcja „[Melodia sygnału dzwonka](#)” na stronie 114.*

6 Linia o potrójnym dostępie

Linia ta służy do obsługi połączeń. Linie 1 i 2 są dostępne zarówno dla połączeń przychodzących, jak i wychodzących. Linia zapytania (przycisk Inquiry) może być używana tylko do ustanawiania połączeń wychodzących.

7 Mikrofon

Używany do rozmowy przy użyciu urządzenia głośnomówiącego.

8 Wyjście (przycisk C)

Przycisk ten umożliwia rozłączanie połączeń i kończenie działania funkcji. Działa identycznie jak odłożenie słuchawki.

9 Przycisk zestawu słuchawkowego

Obsługa połączeń przy użyciu zestawu słuchawkowego i włączanie trybu pracy z zestawem słuchawkowym. Patrz sekcja „[Zestaw słuchawkowy \(opcja\)](#)” na stronie 122.

10 Przycisk głośnika

- a. Włączanie rozmowy przy użyciu urządzenia głośnomówiącego. Patrz sekcja „[Obsługa podczas połączeń](#)” na stronie 53.
- b. Włączanie trybu pracy z głośnikiem. Patrz sekcja „[Tryb pracy z zestawem słuchawkowym](#)” na stronie 124.

11 Wyciszenie

- a. Włączanie lub wyłączanie mikrofonu podczas połączenia. Patrz sekcja „[Wyciszenie](#)” na stronie 54.
- b. Wyłączanie sygnału dzwonka w trybie spoczynku lub podczas dzwonienia. Patrz sekcja „[Wyciszenie sygnału dzwonka](#)” na stronie 113 i „[Wyciszenie dzwonka](#)” na stronie 113.

12 Regulacja głośności

Przyciski służące do regulowania głośności. Patrz sekcja „[Ustawienia](#)” na stronie 104.

13 Głośnik

14 Słuchawka

Słuchawka dostarczana standardowo z funkcją aparatu słuchowego. Istnieje możliwość podłączenia dodatkowej słuchawki (patrz sekcja „[Akcesoria](#)” na stronie 121).

***Uwaga:** Część słuchawki zawierająca głośnik może przyciągać niewielkie metalowe przedmioty.*

15 Wyciągana wkładka na krótką instrukcję obsługi (opcja)

Patrz sekcja „[Wyciągana wkładka \(opcja\)](#)” na stronie 126.

16 Panel dodatkowych przycisków

Składa się z 17 przycisków programowalnych. Istnieje możliwość podłączenia maksymalnie czterech paneli. Patrz sekcja „[Panel dodatkowych przycisków](#)” na stronie 121. Do tworzenia i drukowania kart opisu przycisków służy program Designation Card Manager (patrz poniżej).

17 Karta opisu przycisków

Do tworzenia i drukowania kart opisu przycisków służy program DCM (Designation Card Manager). Program DCM znajduje się na dysku CD-ROM zatytułowanym Enterprise Telephone Toolbox CD, ale można go również pobrać pod adresem: <http://www.ericsson.com/enterprise/library/manuals.shtml>.

Aby uzyskać więcej informacji, należy skontaktować się z certyfikowanym partnerem handlowym firmy Ericsson Enterprise.

Informacje o trybie D4

Telefon Dialog 4223 Professional można podłączyć do centrali w dwóch różnych trybach (interfejsach użytkownika): w trybie D3 lub w trybie D4. Dla każdego z tych trybów dostępna jest oddzielna instrukcja obsługi.

Informacje na temat trybu pracy telefonu wyświetlane są z prawej strony w drugim wierszu wyświetlacza (patrz rysunek), gdy telefon znajduje się w trybie spoczynku:

- Numer wewnętrzny nie jest wyświetlany (tzn. wiersz jest pusty) — telefon działa w trybie D4 = instrukcja obsługi jest właściwa.
- Numer wewnętrzny jest wyświetlany — telefon działa w trybie D3 = instrukcja obsługi jest niewłaściwa, należy pobrać instrukcję pod adresem:
<http://www.ericsson.com/enterprise/library/manuals.shtml>.

Kowalski Jan	2222 11:06	28 Sie 2003
Nieobecn	KodKonta	KodAutor
		więcej...

Uwaga: Ta instrukcja obsługi jest niewłaściwa dla telefonu Dialog 4223 Professional działającego w trybie D3.

Dialog 4225 Vision

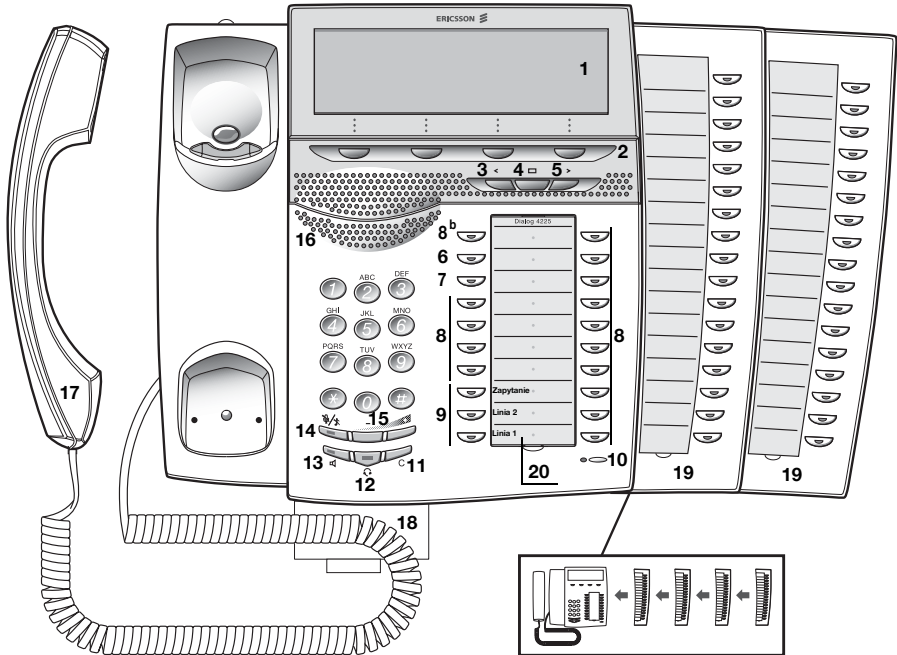

- 1 Wyświetlacz**
 Patrz sekcja „[Informacje na wyświetlaczu](#)” na stronie 16.
- 2 Przyciski menu wyświetlacza**
 Funkcje przycisków zależą od stanu telefonu. Gdy pojawi się polecenie aby „(patrz wyświetlacz)”, należy nacisnąć odpowiedni przycisk, aby uaktywnić żądaną funkcję.
- 3 Przycisk nawigacji w lewo**
 Przejście w górnym menu o jedną pozycję w lewo. Patrz sekcja „[Informacje na wyświetlaczu](#)” na stronie 16.
- 4 Strona główna**
 Powrót do pozycji wyjściowej (tryb spoczynku) podczas nawigacji w górnym menu. Patrz sekcja „[Informacje na wyświetlaczu](#)” na stronie 16.
- 5 Przycisk nawigacji w prawo**
 Przejście w górnym menu o jedną pozycję w prawo. Patrz sekcja „[Informacje na wyświetlaczu](#)” na stronie 16.

6 Oddzwanianie (przycisk Callback)

Wskazywanie/włączanie funkcji oddzwaniania. Patrz sekcja „[Gdy slychać sygnał zajętości](#)” na stronie 40. Funkcja ta może zostać usunięta lub przeniesiona na inny przycisk programowalny przez administratora systemu.

7 Przekierowanie (podążanie za abonentem)

Wskazywanie/włączanie i wyłączanie funkcji przekierowania (podążania za abonentem). Patrz sekcja „[Przekazywanie połączeń](#)” na stronie 65. Funkcja ta może zostać usunięta lub przeniesiona na inny przycisk programowalny przez administratora systemu.

8 Programowalne przyciski funkcyjne

Programowanie numerów lub funkcji, patrz sekcja „[Programowanie przycisków funkcyjnych](#)” na stronie 104.

Uwaga: *Do programowania melodii służy także przycisk oznaczony literą „b”, patrz sekcja „[Melodia sygnału dzwonka](#)” na stronie 114.*

9 Linia o potrójnym dostępie

Linia ta służy do obsługi połączeń. Linie 1 i 2 są dostępne zarówno dla połączeń przychodzących, jak i wychodzących. Linia zapytania (przycisk Inquiry) może być używana tylko do ustanawiania połączeń wychodzących.

10 Mikrofon

Używany do rozmowy przy użyciu urządzenia głośnomówiącego.

11 Wyjście (przycisk C)

Przycisk ten umożliwia rozłączanie połączeń i kończenie działania funkcji. Działa identycznie jak odłożenie słuchawki.

12 Przycisk zestawu słuchawkowego

Obsługa połączeń przy użyciu zestawu słuchawkowego i włączanie trybu pracy z zestawem słuchawkowym. Patrz sekcja „[Zestaw słuchawkowy \(opcja\)](#)” na stronie 122.

13 Przycisk głośnika

- a. Włączanie rozmowy przy użyciu urządzenia głośnomówiącego. Patrz sekcja „[Obsługa podczas połączeń](#)” na stronie 53.
- b. Włączanie trybu pracy z głośnikiem. Patrz sekcja „[Tryb pracy z zestawem słuchawkowym](#)” na stronie 124.

14 Wyciszenie

- a. Włączanie lub wyłączanie mikrofonu podczas połączenia. Patrz sekcja „[Wyciszenie](#)” na stronie 54.
- b. Wyłączanie sygnału dzwonka w trybie spoczynku lub podczas dzwonienia. Patrz sekcja „[Wyciszenie sygnału dzwonka](#)” na stronie 113 i „[Wyciszenie dzwonka](#)” na stronie 113.

15 **Regulacja głośności**

Przyciski służące do regulowania głośności. Patrz sekcja „[Ustawienia](#)” na stronie 104.

16 **Głośnik**

17 **Słuchawka**

Słuchawka dostarczana standardowo z funkcją aparatu słuchowego. Istnieje możliwość podłączenia dodatkowej słuchawki (patrz sekcja „[Akcesoria](#)” na stronie 121).

***Uwaga:** Część słuchawki zawierająca głośnik może przyciągać niewielkie metalowe przedmioty.*

18 **Wyciągana wkładka na krótką instrukcję obsługi (opcja)**

Patrz sekcja „[Wyciągana wkładka \(opcja\)](#)” na stronie 126.

19 **Panel dodatkowych przycisków**

Składa się z 17 przycisków programowalnych. Istnieje możliwość podłączenia maksymalnie czterech paneli. Patrz sekcja „[Panel dodatkowych przycisków](#)” na stronie 121. Do tworzenia i drukowania kart opisu przycisków służy program Designation Card Manager (patrz poniżej).

20 **Karta opisu przycisków**

Do tworzenia i drukowania kart opisu przycisków służy program DCM (Designation Card Manager). Program DCM znajduje się na dysku CD-ROM zatytułowanym Enterprise Telephone Toolbox CD, ale można go również pobrać pod adresem: <http://www.ericsson.com/enterprise/library/manuals.shtml>.

Aby uzyskać więcej informacji, należy skontaktować się z certyfikowanym partnerem handlowym firmy Ericsson Enterprise.

Wskazania lampek



Lampka nie świeci.

Funkcja nie jest aktywna.



Lampka świeci cały czas.

Funkcja jest aktywna lub linia z wielokrotną reprezentacją jest zajęta.



Lampka miga wolno.

Linia (lub funkcja) jest zawieszona.



Lampka miga szybko.

Połączenie przychodzące.



Lampka świeci z krótkimi przerwami.









Trwa połączenie.

Tony i sygnały

Z centrali do telefonu są wysyłane opisane poniżej tony i sygnały.

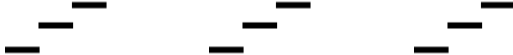
Cechy sygnałów

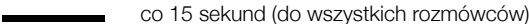
Sygnały przedstawione w tej sekcji są najczęściej używanymi na świecie sygnałami. W wielu sieciach telekomunikacyjnych są używane różne sygnały do sygnalizowania jednej lub kilku sytuacji.

Sygnał wybierania	
Specjalny sygnał wybierania	
Sygnał dzwonięcia lub sygnał kolejki	
Sygnał zajętości	
Sygnał obciążenia	
Sygnał niedostępności numeru	
Sygnał połączenia oczekującego	
Sygnał włączenia się do rozmowy	
Sygnał konferencji	
Sygnał potwierdzenia	
Sygnał ostrzegawczy, kosztowne połączenie	

Sygnaly dzwonka

Do informowania o typie przychodzącego połączenia wykorzystywane są trzy różne sygnały dzwonka. Sygnały przedstawione w tej sekcji, są najczęściej używanymi sygnałami na świecie. W wielu sieciach telekomunikacyjnych są używane sygnały przystosowane do lokalnych standardów. Jeśli pojawi się sygnał, który nie jest tu opisany lub którego nie można zidentyfikować, należy skontaktować się z administratorem systemu.

Dzwonek połączenia
wewnętrznego



Dzwonek połączenia
zewnętrznego



Dzwonek wywołania zwrotnego
(przypomnienie oddzwaniania)



Informacje na wyświetlaczu

Na wyświetlaczu widoczne są takie informacje, jak godzina i data, stan połączenia oraz wywołane numery telefonów. Poniżej przedstawiono przykłady różnych informacji ukazujących się na wyświetlaczu w zależności od stanu, w jakim znajduje się telefon.

Uwagi:

Kolejność określania elementów daty jest zależna od systemu.

Wszystkie nazwy i numery przedstawione na ilustracjach w tej instrukcji obsługi są przykładowe.

Gdy wyświetlane informacje kończą się trzema kropkami (...), oznacza to, że system pracuje lub oczekuje na reakcję użytkownika. Gdy wyświetlana informacja kończy się wykrzyknikiem (!), oznacza to, że dalsze działanie nie jest możliwe.



Telefon jest wyposażony w wyświetlacz graficzny. Liczba wierszy i znaków w wierszu zależy od rozmiaru znaku oraz od czcionki. Gdy na wyświetlaczu widoczna jest lista lub telefon znajduje się w trybie konfiguracji, środkowe pole wyświetlacza przystosowuje się do aktualnej sytuacji.

Górne menu (Dialog 4225 Vision)

Górne menu znajduje się w czarnej ramce poniżej.

Programuj	Ust. tel.	Lista poł.		Spis tel.	Wiadomości
				11:06	28 Sie 2003
				Kowalski Jan	
				2222	
Nieobecn		KodKonta		KodAutor	więcej...

W górnym menu wyświetlacza mogą być widoczne następujące główne teksty i symbole (patrz także sekcja „[Struktura menu telefonu Dialog 4225 Vision](#)” na stronie 28):

- | | |
|---|--|
| Programuj | Dostęp do menu Programuj.
Patrz sekcja „ Ustawienia ” na stronie 104. |
| Ust. tel. | Dostęp do menu Ust. tel..
Patrz sekcje „ Ustawienia ” na stronie 104, „ Akcesoria ” na stronie 121 i „ Rozwiązywanie problemów ” na stronie 138. |
| Lista poł. | Dostęp do menu Lista poł..
Patrz sekcja „ Lista połączeń (opcja) ” na stronie 101. |
|  | Pozycja początkowa (tryb spoczynku). |
| Spis tel. | Dostęp do menu Spis tel..
Patrz sekcja „ Wybieranie numerów z książki telefonicznej (opcja) ” na stronie 45. |
| Wiadomości | Dostęp do menu Wiadomości.
Patrz sekcja „ Wiadomości ” na stronie 83. |
|  | Wskaźnik pozycji (wybrany element górnego menu). |

Symbole na wyświetlaczu

Na wyświetlaczu w stanach połączenia mogą być pokazywane następujące symbole (przykłady wyświetlaczy).

Dialog 4223 Professional:

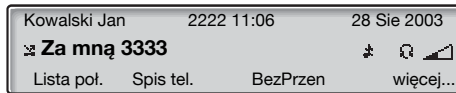

Dialog 4225 Vision:

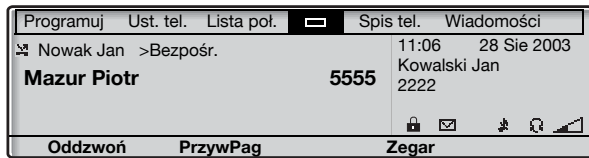

Połączenie przekazane.

Wskazuje, że połączenie zostało przekazane na inny numer wewnętrzny niż wybrany. Patrz sekcja „[Przekazywanie połączeń](#)” na stronie 65.



Prefiks przed typem połączenia przekazanego (Bezpośrednio lub Za mną).

Patrz sekcja „[Przekazywanie połączeń](#)” na stronie 65.



Wiadomość.

Sygnalizuje wiadomość oczekującą. Patrz sekcja „[Wiadomości](#)” na stronie 83.



Blokada telefonu.

Wskazuje, że telefon jest zablokowany na wypadek wykonywania połączeń przez osoby nieupoważnione. Aby można było wykonywać połączenia, należy użyć kodu autoryzacji. Patrz sekcja „[Kod autoryzacji](#)” na stronie 48.



Tryb pracy z zestawem słuchawkowym.

Oznacza, że podczas połączeń wychodzących i przychodzących wykonywanych lub odbieranych bez podnoszenia słuchawki telefon jest ustawiony do pracy z zestawem słuchawkowym. Patrz sekcja „[Zestaw słuchawkowy \(opcja\)](#)” na stronie 122.



Dzwonek wyłączony.

Wskazuje, że sygnał dzwonka jest wyłączony. Patrz sekcja „[Wyciszenie dzwonka](#)” na stronie 113.



Pasek poziomu głośności.

Wskazuje głośność sygnału dzwonka w trybie spoczynku lub w trybie dzwonienia albo wskazuje głośność w głośniku lub w słuchawce w trybie rozmowy. W telefonie Dialog 4223 Professional symbol ten jest wyświetlany przez kilka sekund po naciśnięciu przycisku głośności.

W górnym menu lub na innych listach wyświetlacza mogą być wyświetlane następujące symbole (na przykładzie menu **Lista poł.**).

Dialog 4223 Professional:

☎	Nowak Jan 3333	12:24	23 Sie 2003
☎	Mazur Piotr 5555	11:33	23 Sie 2003
Połącz WGóre WDół więcej...			

Dialog 4225 Vision:

Programuj	Ust. tel.	Lista poł.	Spis tel.	Wiadomości
☎	Nowak Jan 3333	12:24	23 Sie 2003	
☎	Mazur Piotr 5555	11:33	23 Sie 2003	
☎	0012115171	15:11	22 Sie 2003	
☎	Wójcik Tomasz 7777	14:06	21 Sie 2003	
Połącz WGóre WDół więcej.				



Połączenie nieodebrane.

Sygnalizuje nieodebrane, ale sprawdzone połączenie przychodzące.



Połączenie przychodzące.

Sygnalizuje odebrane połączenie przychodzące.



Połączenie wychodzące.

Sygnalizuje połączenie wychodzące.



Wskaźnik w postaci paska.

Sygnalizuje widoczną część listy i jej położenie względem całości.

Nowak Jan

Ramka wyboru.

Wskazuje wybrany z listy element lub wybranego abonenta.

Telefon w stanie spoczynku (tryb spoczynku)**Dialog 4223 Professional:**

Jeśli telefon znajduje się w stanie spoczynku, w górnym wierszu wyświetlacza widoczne są informacje ogólne i numer wewnętrzny użytkownika. W dolnym wierszu wyświetlany jest opis przycisków menu wyświetlacza. W poniższym przykładzie **Jan Kowalski** ma numer wewnętrzny **2222**.

Uwaga: Długa nazwa zastępuje numer.

Kowalski Jan	2222 11:06	28 Sie 2003
Nieobecn	KodKonta	KodAutor więcej...

Dialog 4225 Vision:

Jeśli telefon znajduje się w stanie spoczynku, na wyświetlaczu widoczne jest górne menu. Po prawej stronie poniżej górnego menu wyświetlana jest godzina, data, nazwisko i numer wewnętrzny. Pod linią wyświetlane są opisy przycisków menu. W poniższym przykładzie **Jan Kowalski** ma numer wewnętrzny **2222**.

Programuj	Ust. tel.	Lista poł.		Spis tel.	Wiadomości
				11:06	28 Sie 2003
				Kowalski Jan	
				2222	
Nieobecn	KodKonta			KodAutor	więcej...

Połączenie wychodzące**Dialog 4223 Professional:**

Podczas wykonywania połączenia wychodzącego wyświetlane są informacje o połączeniu, wybierane nazwisko (jeśli jest dostępne) i numer.

Połączenie	11:06	28 Sie 2003
Nowak Jan		3333
Oddzwon	PrzywPag	Zegar

Jeśli wywołany numer jest przekierowany, wyświetlane są: ikona przekazanego połączenia, nazwisko osoby, która odebrała połączenie (numer, jeśli nazwisko nie jest dostępne) oraz typ przekierowania.

 Nowak Jan >Bezpośr.	11:06	28 Sie 2003
Mazur Piotr		5555
Oddzwon	PrzywPag	Zegar

Połączenie do Nowaka jest bezpośrednio przekierowywane do Mazura (5555).

Dialog 4225 Vision:

Jeśli przy użyciu telefonu wykonywane jest połączenie wychodzące, wyświetlane są informacje charakterystyczne dla trybu spoczynku. Poniżej górnego menu wyświetlane są informacje o połączeniu oraz wybrane nazwisko (jeśli jest dostępne) i numer.

Programuj	Ust. tel.	Lista pol.		Spis tel.	Wiadomości
Połączenie				11:06	28 Sie 2003
Nowak Jan				5555	Kowalski Jan 2222
Oddzwon		PrzywPag		Zegar	

Jeśli wywołany numer jest przekierowany, poniżej górnego menu wyświetlane są: ikona przekazanego połączenia, nazwisko osoby, która odebrała połączenie (numer, jeśli nazwisko nie jest dostępne) oraz typ przekierowania.

Programuj	Ust. tel.	Lista pol.		Spis tel.	Wiadomości
☒ Nowak Jan >Bezpośr.				11:06	28 Sie 2003
Mazur Piotr				5555	Kowalski Jan 2222
Oddzwon		PrzywPag		Zegar	

Połączenie do Nowaka jest bezpośrednio przekierowywane do Mazura (5555).

Połączenie przychodzące***Dialog 4223 Professional:***

Gdy odbierane jest połączenie przychodzące, miga numer wewnętrzny abonenta dzwoniącego (również nazwisko, jeśli jest dostępne). Jeśli numer dla połączenia zewnętrznego nie jest dostępny, zamiast numeru wyświetlany jest napis **Nr zewn.** (migający).

	11:06	28 Sie 2003
Nowak Jan		3333
Nieobecn	KodKonta	KodAutor więcej...

Jeśli abonent dzwoni z przekierowanego numeru wewnętrznego, wyświetlane są: ikona przekazanego połączenia, nazwisko osoby, do której jest wykonywane połączenie (numer, gdy nazwisko nie jest dostępne), typ przekierowania oraz nazwisko osoby wykonującej połączenie i jej (migający) numer.

☎ Nowak Jan >Bezpośr.	11:06	28 Sie 2003
Wójcik Tomasz		5555
Nieobecn	KodKonta	KodAutor więcej...



Wójcik (4444) dzwonił do Nowaka i połączenie zostało bezpośrednio przekierowane na używany numer.

Dialog 4225 Vision:

Po odebraniu połączenia przychodzącego wyświetlane są informacje charakterystyczne dla trybu spoczynku. Poniżej górnego menu miga numer wewnętrzny abonenta dzwoniącego (również nazwisko jeśli jest dostępne). Jeśli numer dla połączenia zewnętrznego nie jest dostępny, zamiast numeru wyświetlany jest napis **Nr zewn.** (migający).

Programuj	Ust. tel.	Lista pol.		Spis tel.	Wiadomości
Nowak Jan				3333 11:06	28 Sie 2003
				Kowalski Jan 2222	
Nieobecn		KodKonta		KodAutor	więcej...

Jeśli abonent dzwoni z przekierowanego numeru wewnętrznego, poniżej górnego menu wyświetlane są: ikona przekazanego połączenia, nazwisko osoby, do której jest wykonywane połączenie (numer, gdy nazwisko nie jest dostępne), typ przekierowania oraz nazwisko osoby wykonującej połączenie i jej (migający) numer.

Programuj	Ust. tel.	Lista pol.		Spis tel.	Wiadomości
	Nowak Jan	>Bezpośr.		Tomasz Wójcik	4444
Nieobecn		KodKonta		KodAutor	więcej...

Wójcik (4444) dzwonił do Nowaka i połączenie zostało bezpośrednio przekierowane na używany numer.

Przyciski menu wyświetlacza

W przypadku przycisków menu wyświetlacza mogą być wyświetlane następujące teksty:

+/-	Regulacja kontrastu wyświetlacza	NiePrzeszk	Nie przeszkadzać
</>	Przesuwanie kursora podczas programowania melodii	Odbieranie	Przejęcie wywołania
AnulujNP	Anulowanie funkcji Nie przeszkadzać	Oddzwoń	Oddzwanianie
Back*	Powrót do poprzedniego menu	Oddzwoń	Oddzwanianie
BezPrzen	Anulowanie funkcji Nieobecność/Przekierowanie	Otwórz	Odblokowywanie telefonu
Blokuj	Blokowanie telefonu	Połącz	wykonywanie połączenia z wyświetlonym numerem
Change*	Zmiana ustawienia	Połącz	Połącz
Dalej	Wyświetlanie następnego zarejestrowanego numeru	Po!Oczekuj	Połączenie oczekujące
DodUczestn	Dodawanie uczestnika do konferencji	PokażDatę	Wyświetlanie daty
Exit*	Wyjście z wyświetlanego menu	PokażMenu	Wyświetlanie opisu przycisków menu
GrOdbPo! Kasuj	Grupowe odbieranie połączeń Zerowanie pomiaru czasu	PokażZeg	Wyświetlanie zegara
KodAutor	Kod autoryzacji	PonWyb	Ponowne wybieranie ostatnio używanego numeru
KodKonta	Kod konta	PonWyb	Ponowne wybieranie ostatnio używanego numeru
Konf/Transf	Dostęp do nowej linii podczas konferencji lub przy przekazywaniu połączenia	Powrót	Powrót do przycisków poprzedniego menu
Konferenc	Wykonywanie połączenia z uczestnikiem konferencji	Program*	Włączanie trybu programowania melodii
Koszty	Wyświetlanie informacji o kosztach	Programuj	Programuj
Lista po!.	Dostęp do listy połączeń (Dialog 4223 Professional)	PrzywPag	Przywołanie
n Nieodebr	Liczba nieodebranych połączeń zapisanych na liście połączeń	Save*	Zapisywanie ustawienia
Nieobecn	Obsługa funkcji Nieobecność/Przekierowanie	Save&Exit*	Zapisywanie ustawienia i wychodzenie z menu
		Spacja	Wstawianie spacji przy wprowadzaniu nazw

SpisTelefon	Dostęp do spisu telefonów (Dialog 4223 Professional)	więcej...	Możliwość wyboru innych menu
Start/Stop	Włączanie/wyłączanie pomiaru czasu	Wprowadź	Wprowadzanie wartości
Szczegóły	Wyświetlanie szczegółów dotyczących obiektu w ramce	Wstecz	Powrót do poprzedniego menu
ŚledźPoł Tonowo	Śledzenie połączeń złośliwych Wybieranie podczas trwającego połączenia (tony przycisków, DTMF)	Wyłącz Wybierz	Wyłącz Wybór elementu z listy
Transfer	Wykonywanie transferu	Wyjdź	Wyjście z wyświetlanego menu
UkryjMenu	Ukrywanie opisu przycisków menu	Wyloguj	Wyloguj się
Usuń	Usuwanie elementu	Zaloguj	Zaloguj się
Włącz	Włącz	ZawWspól	Zawieszenie wspólne połączenia
WiDoRoz	WiDoRoz	Zegar	Wyświetlanie pomiaru czasu
WDół	Przewijanie w dół	Znajdź	Szukaj
WGóre	Przewijanie w górę		

* Tekst wyświetlany zawsze w języku angielskim

Struktura menu telefonu Dialog 4223 Professional

Struktura poszczególnych menu dostępnych w stanie spoczynku. Podczas przewijania menu wybrane menu jest zaznaczone czarną ramką.

Przyciski menu wyświetlacza w stanie spoczynku

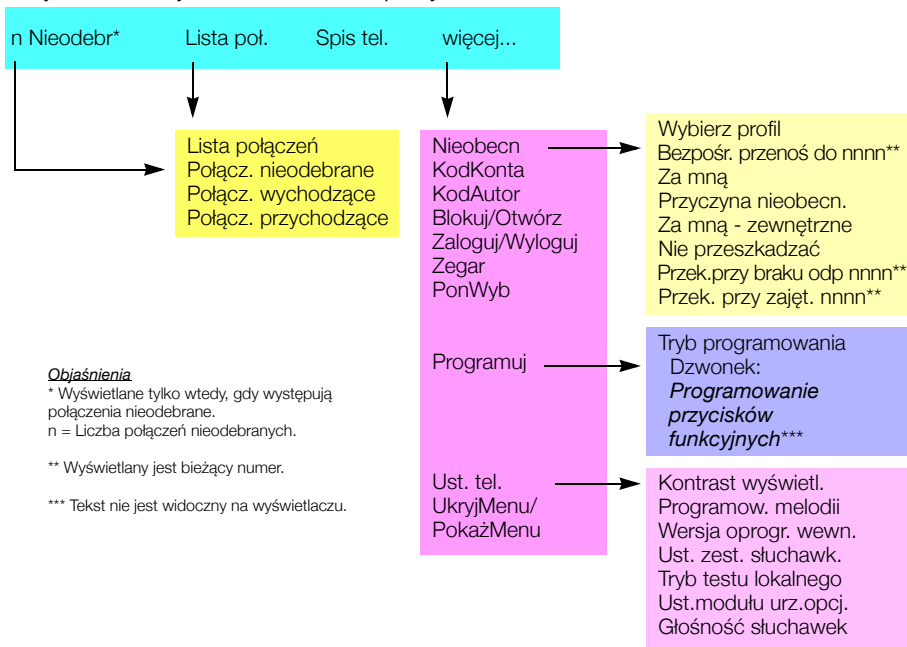

Język wyświetlacza (opcja)

Język, który będzie używany do wyświetlania informacji na wyświetlaczu telefonu, można wybrać spośród następujących:

Cyfra 0–9 = kod języka:

0 angielski 1 francuski 2 niemiecki 3 hiszpański 4 włoski
 5 _____ 6 _____ 7 _____ 8 _____ 9 _____

Uwaga: Domyślnie cyfry 5–9 są zaprogramowane dla języka angielskiego. Lokalnie można je zmienić na inne języki.

Aby wybrać język:

✖ **08** ✖

Wybierz.

(0–9)

Wprowadź kod języka.



Naciśnij.

Wirtualne biurko (opcja)

Funkcja wirtualnego miejsca pracy jest przeznaczona dla osób, które mają biurowy numer wewnętrzny, ale nie mają własnego aparatu telefonicznego. Mogą to być osoby luźno związane z firmą (np. umowa — zlecenie), często pracujące poza biurem itd. Użytkownik, który nie ma stałego stanowiska pracy, gdy jest obecny w biurze, może zalogować się na dowolnym aparacie telefonicznym. Do telefonu tego zostanie tymczasowo przypisany jego numer wewnętrzny i uprawnienia systemowe.

Logowanie

*** 1 1 ***

Wybierz.



Wprowadź kod autoryzacji i naciśnij.



Wprowadź swój numer telefonu i naciśnij.



Naciśnij, aby zakończyć procedurę.

Na wyświetlaczu pojawi się używany numer telefonu.

Wylogowanie

1 1

Wybierz.



Naciśnij, aby zakończyć procedurę.

Połączenia przychodzące

Odbieranie połączeń

Połączenia przychodzące są sygnalizowane dzwonkiem i miganiem lampki.

Na linii 1

Zwykle połączenia przychodzące są odbierane na linii 1.



Podnieś słuchawkę.



Przy użyciu dowolnego innego przycisku Linia

Podnieś słuchawkę.



Naciśnij migający przycisk Linia.



Urządzenie głośnomówiące

Naciśnij migający przycisk Linia.

Rozmowa będzie prowadzona przy użyciu głośnika i mikrofonu.



Naciśnij, aby zakończyć połączenie przy użyciu urządzenia głośnomówiącego.



Z innego numeru wewnętrznego

Połączenie można odebrać przy użyciu dowolnego aparatu w biurze:

Wybierz numer wewnętrzny dzwoniącego aparatu.
Sygnał zajętości.

Zajęty	11:06	28 Sie 2003
Nowak Jan		3333
Oddzwoń	PrzywPag	Odbieranie więcej...

Programuj	Ust. tel.	Lista pol.	Spis tel.	Wiadomości
Zajęty	11:06	28 Sie 2003		
Nowak Jan		3333	Kowalski Jan	2222
Oddzwoń	PrzywPag	Odbieranie	więcej...	

Uwaga: Obrazy na wyświetlaczu mogą różnić się od powyższego.

Odbieranie

Naciśnij, aby odebrać połączenie (patrz wyświetlacz).

Jeśli menu **Odbieranie** nie jest wyświetlane, naciśnij przycisk **więcej...**, aż pojawi się odpowiednie menu.

Uwaga: Można również naciśnąć przycisk **8** lub przycisk Zawieszanie/odbieranie (przycisk funkcyjny zaprogramowany przez użytkownika).

Odbieranie drugiego połączenia podczas trwającej rozmowy

Jeśli w używanym telefonie jest zaprogramowany przycisk „Wolny na drugiej linii”, można odebrać inne połączenie, o ile funkcja ta jest aktywna.

Wolny na drugiej linii 

Naciśnij, aby włączyć/wyłączyć.

Gdy funkcja „Wolny na drugiej linii” jest aktywna, lampka świeci.

Uwaga: *Przycisk funkcyjny zaprogramowany przez administratora systemu.*

Jeśli podczas trwającego połączenia na linii 1 zaczną migać przycisk Linia 2, sygnalizując nowe połączenie przychodzące:

Linia 2 

Naciśnij, aby odebrać.

Pierwsze połączenie zostanie zawieszona.

Linia 1 

Naciśnij, aby wrócić do pierwszego połączenia.

Drugie połączenie zostanie zawieszona. Aktywne będzie połączenie z pierwszym rozmówcą.



Naciśnij, aby zakończyć bieżące połączenie.

Połączenie oczekujące

Jeśli abonent wywołujący uaktywnił funkcję Połączenie oczekujące, drugie połączenie można odebrać, nawet gdy funkcja Wolny na drugiej linii nie jest aktywna.

Odebranie połączenia oczekującego:



Naciśnij, aby zakończyć bieżące połączenie.

Telefon zadzwoni, aby powiadomić o połączeniu oczekującym.

Linia 

Naciśnij migający przycisk Linia, aby odebrać nowe połączenie.

Nie przeszkadzać (NP)

Po uaktywnieniu funkcji DND połączenia kierowane na dany numer wewnętrzny nie będą sygnalizowane. Połączenia wychodzące można realizować normalnie.

NiePrzeszk

Naciśnij, aby włączyć lub wyłączyć funkcję NP (patrz wyświetlacz).

Jeśli menu **NiePrzeszk** nie jest wyświetlane, naciskaj przycisk **więcej...**, aż pojawi się odpowiednie menu.

Lub:

Nieobec

Naciśnij (patrz wyświetlacz).

Jeśli menu **Nieobec** nie jest wyświetlane, naciskaj przycisk **więcej...**, aż pojawi się odpowiednie menu.

WDół lub WGórze

Naciśnij, aby zaznaczyć ramką menu Nie przeszkadzać (patrz wyświetlacz).

Włącz

Naciśnij (patrz wyświetlacz).

Wyjdź

Naciśnij (patrz wyświetlacz).

Anulowanie:

BezPrzen

Naciśnij (patrz wyświetlacz).

Uwagi:

Jeśli telefon ma zaprogramowane funkcje „Przekierowanie wielu numerów” i „Nie przeszkadzać” (informacje na ten temat można uzyskać od administratora systemu), funkcja NP jest inicjowana lub kasowana jednocześnie na wszystkich liniach.

Można również nacisnąć przycisk NP (przycisk funkcyjny zaprogramowany przez administratora systemu) lub skorzystać z procedur:

*Aby włączyć, należy wybrać * 2 7 # i nacisnąć przycisk kasowania.*

Aby wyłączyć, należy wybrać # 2 7 # i nacisnąć przycisk kasowania.

Połączenia wychodzące

Wykonywanie połączeń

Wykonywanie połączeń wewnętrznych i zewnętrznych:



Podnieś słuchawkę i postępuj w sposób zależny od typu połączenia:



Połączenia wewnętrzne

Wybierz numer wewnętrzny.

Połączenia zewnętrzne

0

Wybierz cyfrę lub cyfry, aby uzyskać dostęp do linii zewnętrznej.

Sygnal wybierania numeru.

Uwaga: Jest to określona cyfra lub cyfry używane w biurze w celu uzyskania dostępu do linii zewnętrznej, np. **0** lub **00**.



Wybierz numer zewnętrzny.



Odłóż słuchawkę lub naciśnij, aby zakończyć połączenie.

Uwaga: Jeśli po wybraniu cyfry lub cyfr dostępu do linii zewnętrznej pojawi się sygnał kolejki, nie należy odkładać słuchawki (w systemie jest używana opcjonalna funkcja zestawiania najtańszych połączeń). Gdy linia będzie dostępna, pojawi się sygnał wybierania. Jeśli zostanie wyemitowany sygnał ostrzegawczy, oznacza to, że wybrana linia jest oznaczona jako „kosztowna”.



Urządzenie głośnomówiące

Z odłożoną słuchawką:

Wybierz numer.

Rozmowa będzie prowadzona przy użyciu głośnika i mikrofonu.

Naciśnij, aby zakończyć połączenie przy użyciu urządzenia głośnomówiącego.

***Uwaga:** Wykonywanie połączeń można przyspieszyć, używając wspólnych numerów szybkiego wybierania i zaprogramowanych indywidualnie przycisków funkcyjnych. Patrz sekcja „Szybkie wybieranie” na stronie 44.*

Ograniczenie prezentacji numeru

Aby nazwisko i numer abonenta dzwoniącego nie były wyświetlane u abonenta wywoływanego, należy skorzystać z poniższej procedury.

Uwagi:

Ta funkcja może być zablokowana dla danego numeru wewnętrznego przez administratora systemu.

Ograniczenie prezentacji numeru dotyczy tylko trwającego połączenia, tzn. aby ponownie skorzystać z tej funkcji, należy powtórzyć procedurę.

✖ 42

Wybierz i zaczekaj na nowy sygnał wybierania.



Wybierz numer.

Zamiast nazwiska i numeru osoby dzwoniącej na wyświetlaczu telefonu abonenta wywoływanego pojawi się napis **Anonimowy**.

Indywidualna linia zewnętrzna

Wykonywanie połączenia z określoną linią zewnętrzną:

✳ 0 ✳

Wybierz.

⊙ ⊙ ⊙ ⊙
⊙ ⊙ ⊙ ⊙
⊙ ⊙ ⊙ ⊙
⊙

⊙ ⊙ ⊙ ⊙
⊙ ⊙ ⊙ ⊙
⊙ ⊙ ⊙ ⊙
⊙

#

Wybierz numer indywidualnej linii zewnętrznej i naciśnij.

Wybierz cyfrę lub cyfry dostępu do linii zewnętrznej, a następnie wybierz numer zewnętrzny.

Wybieranie numerów z listy połączeń

Aby uzyskać informacje na temat korzystania z listy połączeń, patrz sekcja „[Lista połączeń \(opcja\)](#)” na stronie 101.

Dialog 4223 Professional

Lista poł.

Naciśnij (patrz wyświetlacz).

WDół lub WGóre

Naciśnij, aby zaznaczyć ramką żadaną listę (patrz wyświetlacz).

Wybierz

Naciśnij (patrz wyświetlacz).

Na poniższym rysunku przedstawiono przykładowy wygląd wyświetlacza po wybraniu całej listy połączeń.

<input type="checkbox"/>	Nowak Jan 3333	12:24	23 Sie 2003
<input type="checkbox"/>	Mazur Piotr 5555	11:33	23 Sie 2003
	Połącz	WGóre	WDół więcej...

Lub użyj skrótu bezpośrednio do listy połączeń nieodebranych.

n Nieodebr

Naciśnij (patrz wyświetlacz).

n = Liczba połączeń nieodebranych.

WDół lub WGóre

Naciśnij, aby zaznaczyć ramką numer telefonu (patrz wyświetlacz).

Połącz

Naciśnij, aby zestawić połączenie z numerem telefonu zaznaczonym ramką (patrz wyświetlacz).



WDół lub **WGórej**

Wybierz

Dialog 4225 Vision

Wybierz opcję Lista poł. w górnym menu (patrz wyświetlacz).

Naciśnij, aby zaznaczyć ramką żądaną listę (patrz wyświetlacz).

Naciśnij (patrz wyświetlacz).

Na poniższym rysunku przedstawiono przykładowy wygląd wyświetlacza po wybraniu całej listy połączeń.

Programuj	Ust. tel.	Lista poł.		Spis tel.	Wiadomości
	Nowak Jan 3333	12:24	23 Sie 2003		
	Mazur Piotr 5555	11:33	23 Sie 2003		
	0012115171	15:11	22 Sie 2003		
	Wójcik Tomasz 7777	14:06	21 Sie 2003		

Połącz WGórej WDół więcej...

Lub użyj skrótu bezpośrednio do listy połączeń nieodebranych.

n Nieodebr

Naciśnij (patrz wyświetlacz).

n = Liczba połączeń nieodebranych.

WDół lub **WGórej**

Połącz

Naciśnij, aby zaznaczyć ramką numer telefonu (patrz wyświetlacz).

Naciśnij, aby zestawić połączenie z numerem telefonu zaznaczonym ramką (patrz wyświetlacz).

Powtórzenie ostatnio wybranego numeru zewnętrznego

Podczas inicjowania połączenia zewnętrznego system automatycznie zapisuje wszystkie wybrane cyfry niezależnie od tego, czy połączenie zostanie nawiązane, czy nie.



PonWyb

Podnieś słuchawkę.

Naciśnij, aby powtórzyć zapisany numer (patrz wyświetlacz). Jeśli menu **PonWyb** nie jest wyświetlane, naciśnij przycisk **więcej...**, aż pojawi się odpowiednie menu. Ostatnio wybierany numer zewnętrzny zostanie automatycznie wybrany.

Uwaga: Można również wybrać kolejno * * * lub przycisk powtórnego wybierania ostatniego numeru (przycisk funkcyjny zaprogramowany przez użytkownika).

Zapisywanie numeru zewnętrznego w pamięci

Wykonując połączenie zewnętrzne można zapisać w pamięci wybrany numer, aby potem można go było wybrać ponownie. Poprzednio zapisany numer zostanie usunięty z pamięci.

Aby zapisać w pamięci numer zewnętrzny.

Ponowne wybieranie



Naciśnij przycisk ponownego wybierania przed zakończeniem połączenia.

Uwaga: Przycisk funkcyjny zaprogramowany przez administratora systemu.

Ponowne wybieranie numeru

Podnieś słuchawkę.

Naciśnij przycisk, aby ponownie wybrać numer.

Uwaga: Przycisk funkcyjny zaprogramowany przez administratora systemu.

Ponowne wybieranie

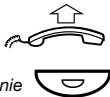

Gdy słyhać sygnał zajętości

Jeśli wybrany numer wewnętrzny jest zajęty i słyhać sygnał zajętości, abonent nie odpowiada lub też zajęte są wszystkie linie zewnętrzne, można użyć jednej z następujących metod:

Oddzwanianie

Jeśli wybrana linia wewnętrzna jest zajęta lub abonent nie odpowiada:

Oddzwon

Naciśnij (patrz wyświetlacz).

Wykonanie procedury może potrwać kilka sekund. Jeśli menu

Oddzwon nie jest wyświetlane, naciskaj przycisk **więcej...**,

aż pojawi się odpowiednie menu.

Uwaga: Można również nacisnąć przycisk **6** lub przycisk *Oddzwanianie* (przycisk funkcyjny zaprogramowany przez użytkownika).



Odlóż słuchawkę, aby zakończyć procedurę.

Po zakończeniu bieżącego lub najbliższego nowego połączenia nastąpi automatyczne oddzwonienie z numeru wewnętrznego (zwrotny sygnał dzwonka). Połączenie to należy odebrać w ciągu ośmiu sekund, w przeciwnym wypadku usługa oddzwaniania zostanie skasowana. Podczas oczekiwania na oddzwonienie można wykonywać i odbierać połączenia w zwykły sposób.



Podnieś słuchawkę, gdy nastąpi oddzwonienie.

System wywoła żądany numer wewnętrzny.

Uwaga: *Automatyczne oddzwanianie można zainicjować dla kilku numerów wewnętrznych jednocześnie. Połączenia automatycznego oddzwaniania z linii dodatkowych będą kierowane na linię 1.*

Jeśli wszystkie linie zewnętrzne są zajęte (po wyborze cyfry lub cyfr umożliwiających dostęp do linii zewnętrznej):

Oddzwoń

Naciśnij (patrz wyświetlacz).

Jeśli menu **Oddzwoń** nie jest wyświetlane, naciśnij przycisk **więcej...**, aż pojawi się odpowiednie menu.

Uwaga: Można również nacisnąć przycisk **6** lub przycisk *Oddzwanianie* (przycisk funkcyjny zaprogramowany przez użytkownika).



Wybierz numer zewnętrzny i naciśnij.

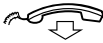

Odlóż słuchawkę, aby zakończyć procedurę.

Gdy linia zewnętrzna będzie dostępna, numer zostanie wywołany automatycznie (zwrotny sygnał dzwonka). Połączenie to należy odebrać w ciągu ośmiu sekund, w przeciwnym wypadku usługa oddzwaniania zostanie skasowana. Podczas oczekiwania na oddzwonienie można wykonywać i odbierać połączenia w zwykły sposób.



Podnieś słuchawkę, gdy nastąpi oddzwonienie.

System wywoła żądany numer zewnętrzny.

Uwaga: Na zajętej linii zewnętrznej można uruchomić tylko jedno połączenie automatycznego oddzwaniania. Połączenia automatycznego oddzwaniania z linii dodatkowych będą kierowane na linię 1.

Anulowanie pojedynczego oddzwaniania

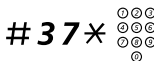

Naciśnij i wybierz numer wewnętrzny.

Uwaga: Aby skasować oddzwanianie dla określonej linii zewnętrznej, zamiast numeru wewnętrznego należy wybrać cyfrę lub cyfry dostępu do linii zewnętrznej.

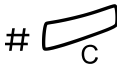

Naciśnij.

Anulowanie wszystkich dyspozycji oddzwaniania



Wybierz.



Naciśnij.

Włączanie funkcji połączenia oczekującego

Jeśli konieczny jest pilny kontakt z zajętym abonentem wewnętrznym lub zewnętrznym, można powiadomić go o tym specjalnym sygnałem oczekiwania na połączenie.

PoŁoczekuj

Naciśnij (patrz wyświetlacz).

Jeśli menu **PoŁoczekuj** nie jest wyświetlane, naciśnij przycisk **więcej...**, aż pojawi się odpowiednie menu.

Uwaga: Można również nacisnąć przycisk **5** lub przycisk *Połączenie oczekujące* (przycisk funkcyjny zaprogramowany przez użytkownika).

Trzymaj słuchawkę podniesioną. Gdy wybrany abonent wewnętrzny lub zewnętrzny będzie wolny, zostanie automatycznie wywołany.

Uwaga: Funkcja połączenia oczekującego może być zablokowana dla danego numeru wewnętrznego przez administratora systemu. Jeśli funkcja ta nie jest dozwolona, będzie słychać sygnał zajętości.

Ingerencja w połączenie trwające na zajętej linii wewnętrznej

Istnieje możliwość włączenia się do rozmowy prowadzonej na zajętej linii wewnętrznej.

WiDoRoz

Naciśnij.

Jeśli menu **WiDoRoz** nie jest wyświetlane, naciśnij przycisk **więcej...**, aż pojawi się odpowiednie menu.

Uwaga: Można również nacisnąć przycisk **4** lub przycisk *WłączDoRozm* (przycisk funkcyjny zaprogramowany przez użytkownika).

Przed ingerencją w połączenie do uczestników rozmowy jest wysyłany sygnał ostrzegawczy. Ustanawiane jest połączenie między trzema abonentami i słychać sygnał ostrzegawczy.

Uwaga: Sygnał ostrzegawczy może być wyłączony w systemie. Funkcja włączania się do rozmowy może być zablokowana dla danego numeru wewnętrznego przez administratora systemu. Jeśli funkcja ta nie jest dozwolona, będzie słychać sygnał zajętości.

Włączanie się do rozmowy prowadzonej na zajętej linii zewnętrznej

Istnieje możliwość włączenia się do rozmowy prowadzonej na zajętej linii zewnętrznej.

✖ 4 4 ✖ 

Wybierz i wprowadź numer indywidualnej linii zewnętrznej.



Naciśnij i wybierz cyfrę lub cyfry dostępu do linii zewnętrznej.
Sygnał zajętości.

WiDoRoz

Naciśnij.

Jeśli menu **WiDoRoz** nie jest wyświetlane, naciskaj przycisk **więcej...**, aż pojawi się odpowiednie menu.

Uwaga: Można również nacisnąć przycisk **4** lub przycisk **WłączDoRozm** (przycisk funkcyjny zaprogramowany przez użytkownika).

Przed ingerencją w połączenie do uczestników rozmowy jest wysyłany sygnał ostrzegawczy. Ustanawiane jest połączenie między trzema abonentami i słychać sygnał ostrzegawczy.

Uwaga: Sygnał ostrzegawczy może być wyłączony w systemie. Funkcja włączania się do rozmowy może być zablokowana dla danego numeru wewnętrznego przez administratora systemu. Jeśli funkcja ta nie jest dozwolona, będzie słychać sygnał zajętości.

Obejście

Jeśli funkcja ta jest dostępna z danego numeru wewnętrznego, można obejść włączoną dla niego funkcję *Przekierowanie*, *Podążanie za abonentem* lub *Informacje o nieobecności*.

✖ 6 0 ✖ 

Wybierz i wprowadź numer wewnętrzny.

#

Naciśnij i poczekaj na odpowiedź.

Szybkie wybieranie

Wspólne numery szybkiego wybierania

Przy użyciu wspólnych numerów szybkiego wybierania można wykonywać połączenia, naciskając tylko kilka przycisków. Wspólne numery szybkiego wybierania składają się z 1–5 cyfr zapisanych w centrali (przez administratora systemu).



Podnieś słuchawkę i wybierz wspólny numer szybkiego wybierania.

Indywidualne numery szybkiego wybierania

Za pomocą przycisków cyfr od 0 do 9 można zaprogramować do dziesięciu najczęściej używanych numerów telefonów i używać ich jako indywidualnych numerów szybkiego wybierania (jeśli funkcja ta jest dozwolona).

Stosowanie:

*** * (0 – 9)**

Naciśnij i wybierz odpowiednią cyfrę.

Aby zaprogramować i zmienić indywidualne numery szybkiego wybierania:

*** 5 1 * (0 – 9)**

Naciśnij i wybierz odpowiednią cyfrę.



Naciśnij i wybierz numer telefonu.

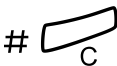

Naciśnij.

Uwaga: Zaprogramowany numer może składać się z maksymalnie 20 cyfr oraz znaku *, który wskazuje drugi sygnał wybierania w sieci publicznej.

51* (0-9)



Aby usunąć jeden zaprogramowany numer:

Naciśnij i wybierz odpowiednią cyfrę.**Naciśnij.**

51#



Aby usunąć wszystkie zaprogramowane numery:

Wybierz.**Naciśnij.****Wybieranie przy użyciu przycisku funkcyjnego**

Do przycisku funkcyjnego można przypisać zarówno funkcje, jak i numery telefonów. Aby zaprogramować przycisk, patrz sekcja „Programowanie przycisków funkcyjnych” na stronie 104.

Główne biuro

**Naciśnij przycisk funkcyjny.**

Ten przycisk funkcyjny został zaprogramowany przez użytkownika.

Wybieranie numerów z książki telefonicznej (opcja)

Dzięki książce telefonicznej zintegrowanej w systemie MD110 (ang. Integrated Telephone Directory) można wyszukać numer osoby, grupy, operatora itd. za pośrednictwem wyświetlacza, a następnie zestawzić połączenie z żądaną osobą lub grupą przy użyciu przycisku funkcyjnego menu znajdującego się pod wyświetlaczem.

*W przypadku telefonu Dialog 4223 Professional:***Spis tel.****Naciśnij, aby otworzyć spis telefonów (patrz wyświetlacz).****Kontynuuj korzystanie z opcji spisu telefonów.***W przypadku telefonu Dialog 4225 Vision:***Wybierz polecenie Spis tel. w górnym menu (patrz wyświetlacz).****Wybierz****Naciśnij (patrz wyświetlacz).****Kontynuuj korzystanie z opcji spisu telefonów.**

Opcje spisu telefonów:

- Usuń** **Naciśnij, aby usunąć ostatnio wprowadzony znak (patrz wyświetlacz).**
- Spacja** **Naciśnij, aby wprowadzić znak spacji (patrz wyświetlacz).**
- Znajdź** **Naciśnij, aby szukać przy użyciu wprowadzonych znaków (patrz wyświetlacz).**
- Wyjdź** **Naciśnij, aby wrócić do poprzedniego menu (patrz wyświetlacz).**

Do wprowadzania znaków należy użyć klawiatury. Znaki umieszczone powyżej przycisków wskazują, jaki przycisk należy nacisnąć.

Przykład:

Znaki wybiera się, naciskając cyfry odpowiednią ilość razy. Po zakończeniu naciskania przycisku kursor przesunie się automatycznie.



Naciśnij cyfrę.

- 1 raz rezultat A
- 2 razy rezultat B
- 3 razy rezultat C

Gdy żądany znak pojawi się na wyświetlaczu, należy poczekać, aż kursor przesunie się do następnej pozycji.

Nazwisko i imię należy wprowadzić w następujący sposób:

Nazwisko — spacja — imię

Nie trzeba wprowadzać wszystkich znaków. Wystarczy taka ich liczba, aby wprowadzone znaki były wystarczająco blisko żądanego nazwiska, gdy wyszukiwanie zostanie rozpoczęte.

Uwaga: *Aby określić imię danej osoby, przed spacją należy wprowadzić pełne nazwisko.*

Przykład:

Wyszukiwanie numeru Jana Nowaka:

- 6 6** **Naciśnij, aby uzyskać literę N.**
- 6 6 6** **Naciśnij, aby uzyskać literę O.**
- 9** **Naciśnij, aby uzyskać literę W.**

Na wyświetlaczu pojawią się następujące informacje:

Kowalski Jan	2222 11:06	28 Sie 2003
NOW		
Usuń	Spacja	Znajdź Wyjdź

Programuj	Ust. tel.	Lista pol.	<input type="checkbox"/>	Spis tel.	Wiadomości
NOW				11:06	28 Sie 2003
				Kowalski Jan	2222
Usuń		Spacja		Znajdź Wyjdź	

Znajdź

Naciśnij, aby uruchomić wyszukiwanie (patrz wyświetlacz).

Jeśli NOW jest wystarczające, aby znaleźć numer Jana Nowaka, na wyświetlaczu pojawi się:

<input type="checkbox"/>	Nowak Jan 3333
<input type="checkbox"/>	Nowak Jerzy 3434
Połącz WGóre WDół więcej...	

Programuj	Ust. tel.	Lista pol.	<input type="checkbox"/>	Spis tel.	Wiadomości
Krawczyk Anna 1234					
Nowak Jan 3333					
Nowak Jerzy 3434					
Wiśniewska Kasia 3654					
Połącz		WGóre		WDół więcej...	

Jeśli NOW da nazwisko zbliżone do Jan Nowak, np. Anna Nowak, należy przewinąć listę w dół, aż pojawi się żądane nazwisko.

Połącz	Naciśnij, aby zestawić połączenie z numerem zaznaczonym ramką (patrz wyświetlacz).
WGóre	Naciśnij, aby przewinąć w górę listę nazwisk (patrz wyświetlacz).
WDół	Naciśnij, aby przewinąć w dół listę nazwisk (patrz wyświetlacz).
więcej...	Naciśnij, aby wyświetlić więcej opcji (patrz wyświetlacz).
Szczegóły	Naciśnij, aby wyświetlić dodatkowe informacje ze spisu (jeśli są dostępne) dotyczące nazwiska w ramce (patrz wyświetlacz).
Wyjdź	Naciśnij, aby wyjść z menu Spis tel. (patrz wyświetlacz).
Wstecz	Naciśnij, aby przejść w tył i wprowadzić nowe nazwisko (patrz wyświetlacz).
Powrót	Naciśnij, aby wrócić do poprzednich opcji przycisków menu (patrz wyświetlacz).

Jeśli szukane nazwisko nie zostanie znalezione, na wyświetlaczu pojawi się stosowna informacja oraz nazwisko, które alfabetycznie poprzedza szukane nazwisko.

Kod autoryzacji

Poufność danych

Funkcja poufność danych umożliwia wykonywanie połączeń bez żadnych zakłóceń, np. włączania się do rozmowy osoby trzeciej. Funkcja ta jest automatycznie kasowana po zakończeniu połączenia.

Włączanie:

Podnieś słuchawkę.



Naciśnij i wybierz numer.

Kod autoryzacji, wspólny (opcja)

Jeśli użytkownikowi przypisano wspólny kod autoryzacji (1–7 cyfr), to może on tymczasowo zmienić poziom uprawnień w dowolnym telefonie w ramach centrali do poziomu uprawnień odpowiadającego temu kodowi. Kodu tego można użyć do wykonania jednego połączenia lub można odblokować zabezpieczenia w telefonie, wykonać kilka połączeń i ponownie zablokować telefon przed odejściem od niego.

Aby użyć kodu do wykonania jednego połączenia:

KodAutor**Wprowadź****Naciśnij (patrz wyświetlacz).**

Jeśli menu **KodAutor** nie jest wyświetlane, naciśnij przycisk **więcej...**, aż pojawi się odpowiednie menu.

Wprowadź kod autoryzacji i naciśnij przycisk (patrz wyświetlacz).

Sygnal potwierdzenia.

Uwaga: Można także wybrać *** 7 2 ***, wprowadzić kod i nacisnąć przycisk **#**.

**Wybierz cyfrę lub cyfry dostępu do linii zewnętrznej, a następnie wybierz numer zewnętrzny.**

Aby odblokować numer wewnętrzny w celu wykonania kilku połączeń:

Otwórz**Wprowadź****Naciśnij (patrz wyświetlacz).**

Jeśli menu **Otwórz** nie jest wyświetlane, naciśnij przycisk **więcej...**, aż pojawi się odpowiednie menu.

Wprowadź kod autoryzacji i naciśnij przycisk (patrz wyświetlacz).

Sygnal potwierdzenia.

Uwaga: Można także wybrać **# 7 3 ***, wprowadzić kod i nacisnąć przycisk **#**.



Wprowadź

Blokuj

Aby zablokować numer wewnętrzny:

Naciśnij (patrz wyświetlacz).

Jeśli menu **Blokuj** nie jest wyświetlane, naciśnij przycisk **więcej...**, aż pojawi się odpowiednie menu.

Wprowadź kod autoryzacji i naciśnij przycisk (patrz wyświetlacz).

Sygnal potwierdzenia.

Uwaga: Można także wybrać *73*, wprowadzić kod i nacisnąć przycisk #.

Kod autoryzacji, indywidualny (opcja)

Jeśli użytkownikowi przypisano indywidualny kod autoryzacji (1–7 cyfr) powiązany z jego numerem wewnętrznym, to może on zablokować swój numer wewnętrzny przed dostępem z poziomu wspólnego kodu autoryzacji, np. podczas nieobecności w biurze. Może on również tymczasowo zmienić poziom uprawnień dostępnych w dowolnym telefonie w ramach centrali na taki, który obowiązuje w jego telefonie. Kod indywidualny można zmienić z poziomu własnego numeru wewnętrznego.

Aby zablokować telefon:

Blokuj



Wprowadź

Naciśnij (patrz wyświetlacz).

Jeśli menu **Blokuj** nie jest wyświetlane, naciśnij przycisk **więcej...**, aż pojawi się odpowiednie menu.

Wprowadź kod autoryzacji i naciśnij przycisk (patrz wyświetlacz).

Sygnal potwierdzenia.

Uwaga: Można także wybrać *76*, wprowadzić kod i nacisnąć przycisk #.

Aby wykonać połączenia, korzystając z własnego poziomu uprawnień, gdy telefon jest zablokowany:

KodAutor

Naciśnij (patrz wyświetlacz).

Jeśli menu **KodAutor** nie jest wyświetlane, naciśnij przycisk **więcej...**, aż pojawi się odpowiednie menu.



Wprowadź

Wprowadź kod autoryzacji i naciśnij przycisk (patrz wyświetlacz).

Sygnal potwierdzenia.

Uwaga: Można także wybrać * 7 5 *, wprowadzić kod i nacisnąć przycisk #.



Wybierz cyfrę lub cyfry dostępu do linii zewnętrznej, a następnie wybierz numer zewnętrzny.

Aby odblokować telefon:

Otwórz

Naciśnij (patrz wyświetlacz).

Jeśli menu **Otwórz** nie jest wyświetlane, naciśnij przycisk **więcej...**, aż pojawi się odpowiednie menu.



Wprowadź

Wprowadź kod autoryzacji i naciśnij przycisk (patrz wyświetlacz).

Sygnal potwierdzenia.

Uwaga: Można także wybrać # 7 6 *, wprowadzić kod i nacisnąć przycisk #.

Aby przypisać własny poziom uprawnień do innego telefonu:

75

Wybierz.

⊙⊙⊙
⊙⊙⊙
⊙

Wprowadź kod autoryzacji i naciśnij przycisk.

Sygnal potwierdzenia.

⊙⊙⊙
⊙⊙⊙
⊙

#

Wybierz własny numer wewnętrzny i naciśnij.

Sygnal potwierdzenia.

⊙⊙⊙
⊙⊙⊙
⊙

Wybierz cyfrę lub cyfry dostępu do linii zewnętrznej, a następnie wybierz numer zewnętrzny.

Aby zmienić indywidualny kod autoryzacji:

74

Wybierz.

⊙⊙⊙
⊙⊙⊙
⊙

Wprowadź stary kod autoryzacji i naciśnij przycisk.

⊙⊙⊙
⊙⊙⊙
⊙

#

Wprowadź nowy kod autoryzacji i naciśnij przycisk.

Sygnal potwierdzenia.

Obsługa podczas połączeń

Odsłuchiwanie grupowe przy użyciu głośnika

Funkcja ta pozwala innym osobom przebywającym w pomieszczeniu przysłuchiwać się prowadzonej rozmowie telefonicznej. Osoba prowadząca rozmowę mówi do słuchawki, a głos drugiego rozmówcy słychać przez głośnik.



Podczas trwającej rozmowy:

Naciśnij, aby przełączyć rozmowę z głośnika na słuchawkę i odwrotnie.

Gdy lampka przycisku świeci, głos drugiego rozmówcy słychać przez głośnik.

Uwaga: Istnieje możliwość regulacji głośności. Patrz sekcja „[Ustawienia](#)” na stronie 104.

Przełączenie z głośnika na urządzenie głośnomówiące



Odlóż słuchawkę.

Rozmowa będzie prowadzona przy użyciu urządzenia głośnomówiącego.

Przełączenie z urządzenia głośnomówiącego na głośnik

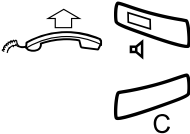

Podnieś słuchawkę i naciśnij przycisk.

Naciśnij, aby zakończyć połączenie.



Urządzenie głośnomówiące

Naciśnij i odłóż słuchawkę.

Rozmowa będzie prowadzona przy użyciu urządzenia głośnomówiącego.

Naciśnij, aby zakończyć połączenie.

Przełączenie z urządzenia głośnomówiącego na słuchawkę

Podnieś słuchawkę.

Rozmowa przy użyciu słuchawki.

Wyciszenie

Naciśnij, aby włączyć lub wyłączyć mikrofon.

Gdy lampka świeci, osoba, z którą prowadzona jest rozmowa telefoniczna, nie słyszy rozmów prowadzonych w zajmowanym pomieszczeniu.

Zapytanie

Podczas rozmowy prowadzonej na linii 1 można wykonać zapytanie kierowane do innego abonenta wewnętrznego lub zewnętrznego.

Zapytanie 

Naciśnij.

Połączenie z pierwszym rozmówcą zostanie zawieszono (lampa przycisku Linia 1 będzie wolno migać).

Uwaga: Można również nacisnąć przycisk Linia 2.



Wybierz numer osoby trzeciej.

Gdy drugi rozmówca odbierze połączenie, będzie można przełączać się między połączeniami (powrócić do połączenia zawieszono), przekazać połączenie, utworzyć konferencję lub zakończyć jedno z połączeń.



Naciśnij, aby zakończyć zapytanie.

Trzeci rozmówca zostanie rozłączony.

Linia 1 

Naciśnij, aby wrócić do pierwszego połączenia.

Przełączanie połączenia

Jeśli połączenie jest zawieszono, lampka przycisku Linia miga.

Linia 1 

Naciśnij, aby zawiesić trzecie połączenie.

Nastąpi połączenie pierwszej rozmowy.

Zapytanie 

Naciśnij, aby zawiesić pierwsze połączenie.

Trzecia rozmowa zostanie połączona.

Uwaga: Można również nacisnąć przycisk Linia 2, aby włączyć funkcję Zapytanie na linii 2.



Naciśnij, aby zakończyć bieżące połączenie.

Transfer

Trwające połączenie można przekazać na inny numer wewnętrzny.

Konf/Transf

Naciśnij (patrz wyświetlacz).

Uwaga: Można również nacisnąć przycisk Zapytanie lub wolny przycisk linii.



Wybierz numer osoby trzeciej.

Transfer

Naciśnij przed lub po odebraniu połączenia (patrz wyświetlacz).

Trwające połączenie zostanie przekazane.

Uwaga: Jeśli zawieszona jest więcej niż jedna rozmowa, przekazana zostanie ta, która została zawieszona jako ostatnia. Jeśli wybrany numer wewnętrzny jest zajęty lub przekazanie nie jest dozwolone, telefon zadzwoni ponownie.

Konferencja

Przy użyciu tej funkcji można połączyć się z siedmioma rozmówcami jednocześnie. Tylko osoba prowadząca konferencję (tzn. osoba inicjująca konferencję) może dodawać do niej uczestników. Podczas konferencji co 15 sekund jest emitowany sygnał konferencji.

Uwaga: W używanym systemie sygnał konferencji może być wyłączony.

Trwa rozmowa (Linia 1) i istnieje potrzeba ustanowienia telekonferencji. Osoba, która ją zainicjuje, stanie się osobą prowadzącą tę konferencję.

Konf/Transf

Naciśnij (patrz wyświetlacz).

Uwaga: Można również nacisnąć przycisk Linia 2 lub Zapytanie.



Wybierz numer osoby trzeciej.

Poczekaj na odpowiedź.

Konferenc

Naciśnij, aby zestawić konferencję (patrz wyświetlacz).

Uwaga: Można również nacisnąć przycisk **3** lub przycisk *Konferencja* (przycisk funkcyjny zaprogramowany przez użytkownika).

Powtórz powyższe czynności, aby dodać kolejnych uczestników konferencji.



Odlóż słuchawkę, aby zakończyć udział w konferencji.

Uwaga: Włączenie uczestnika do konferencji lub wyłączenie go z niej jest sygnalizowane pojedynczym sygnałem dźwiękowym. Gdy osoba prowadząca opuści konferencję, konferencja będzie kontynuowana przez pozostałych uczestników. Gdy zostanie tylko dwóch uczestników konferencji, rozmowa wróci do normalnego połączenia dwóch abonentów.

Zawieszone

Trwające połączenie można czasowo zawiesić. Zawieszone połączenia można wznowić na własnym lub innym aparacie telefonicznym.

Indywidualne



Naciśnij przycisk Linia trwającego połączenia i odłóż słuchawkę.

Lampka przycisku będzie wolno migać.



Ponownie naciśnij migający przycisk Linia, aby przywrócić połączenie.

Tryb wspólny

ZawWspól

Naciśnij (patrz wyświetlacz).

Jeśli menu **ZawWspól** nie jest wyświetlane, naciskaj przycisk **więcej...**, aż pojawi się odpowiednie menu.

Uwaga: Można również nacisnąć przycisk **8** lub przycisk **Zawieszanie/odbieranie** (przycisk funkcyjny zaprogramowany przez użytkownika).



Odłóż słuchawkę.

Lampka przycisku będzie wolno migać. Jeśli dany numer jest przypisany do przycisków na innych aparatach telefonicznych, odpowiednie lampki przycisków reprezentujących ten numer będą wolno migać.

Aby przywrócić połączenie na własnym aparacie:



Linia

Naciśnij migający przycisk Linia.

Aby przywrócić połączenie na innym aparacie:



Wybierz numer wewnętrzny telefonu, na którym połączenie zostało zawieszono.

Odbieranie

Naciśnij (patrz wyświetlacz).

Jeśli menu **Odbieranie** nie jest wyświetlane, naciskaj przycisk **więcej...**, aż pojawi się odpowiednie menu.

Uwagi:

Można również nacisnąć przycisk **8** lub przycisk **Zawieszanie/odbieranie** (przycisk funkcyjny zaprogramowany przez użytkownika).

Jeśli dany numer jest przypisany do przycisku danego telefonu, można również nacisnąć przycisk przypisany do tego numeru.

Wysyłanie kodu identyfikacji rozmówcy podczas transferu

Podczas transferu połączenia można przesłać numer lub kod identyfikacji rozmówcy na wyświetlacz odbiorcy.

Założmy, że nawiązane jest połączenie z abonentem zewnętrznym na linii 1.

Konf/Transf

Naciśnij, aby zawiesić połączenie (patrz wyświetlacz).

Uwaga: Można również nacisnąć przycisk Linia 2 lub Zapytanie.

✳ 77 ✳

Wybierz.

⊙ ⊙ ⊙
⊙ ⊙ ⊙ #
⊙ ⊙ ⊙
⊙

Wybierz kod identyfikacji lub numer abonenta dzwoniącego i naciśnij przycisk.

⊙ ⊙ ⊙
⊙ ⊙ ⊙
⊙ ⊙ ⊙
⊙

Wybierz numer osoby trzeciej.

Transfer

Naciśnij przed lub po odebraniu połączenia (patrz wyświetlacz).

Trwające połączenie zostanie przekazane wraz z kodem identyfikacji lub numerem abonenta dzwoniącego.

Uwaga: Z funkcji tej można korzystać tylko wtedy, gdy telefon odbiorcy jest zaprogramowany do obsługi kodów identyfikacji.

Wybieranie numeru podczas trwającego połączenia

W przypadku korzystania z interaktywnych usług telefonicznych, np. teleserwisu bankowego, wykorzystywane są sygnały DTMF (Dual Tone Multi Frequency). Jeśli dana centrala nie jest zaprogramowana do automatycznego wysyłania wprowadzonych przez abonenta cyfr w postaci sygnałów DTMF, należy uaktywnić tę funkcję podczas połączenia.

Tonowo 

Podczas trwającego połączenia:

Naciśnij (patrz wyświetlacz) i wybierz żądane cyfry.

Wprowadzane cyfry będą wysyłane w postaci sygnałów DTMF.

Uwaga: Można także nacisnąć **9** i wybrać żądane cyfry.

Informacje o połączeniu

Informacje o kosztach

Informacje o kosztach połączeń są wyświetlane w lokalnej walucie.

Koszt	3,25	11:06	28 Sie 2003
R. Kowalczyk			0012345678
Tonowo	Koszty	Konf/Transf	więcej...

Programuj	Ust. tel.	Lista pol.	Spis tel.	Wiadomości
Koszt		3,25	11:06	28 Sie 2003
R. Kowalczyk		0012345678	Kowalski Jan	2222
Tonowo	Koszty	Konf/Transf	więcej...	

Koszty

Naciśnij, aby wyświetlić lub ukryć informacje o kosztach (patrz wyświetlacz).

Jeśli menu **Koszty** nie jest wyświetlane, naciśnij przycisk **więcej...**, aż pojawi się odpowiednie menu.

Uwaga: Informacje o kosztach połączeń są wyświetlane automatycznie dla wszystkich płatnych połączeń, jeśli funkcja ta jest aktywna.

Czas trwania połączenia (zegar)

Czas trwania połączenia można mierzyć ręcznie (ustawienie domyślne) lub automatycznie. Aby włączyć funkcję zegara automatycznego, należy skontaktować się z administratorem systemu.

Zegar ręczny

Zegar można włączyć, gdy telefon jest w stanie gotowości do wybrania numeru (słychać sygnał wybierania wewnętrznego), w czasie trwania połączenia wychodzącego lub podczas prowadzonej rozmowy.

Uwaga: *W zależności od systemu włączenie funkcji zegara ręcznego jest również możliwe, gdy telefon jest w stanie spoczynku.*

Zegar

Naciśnij, aby włączyć funkcję licznika czasu trwania połączenia (patrz wyświetlacz).

Jeśli menu **Zegar** nie jest wyświetlane, naciśnij przycisk **więcej...**, aż pojawi się odpowiednie menu.

Na wyświetlaczu pojawią się następujące informacje:

	11:06	00:00
R. Kowalczyk		0012345678
Start	Kasuj	PokażDatę Wyjdź

Programuj	Ust. tel.	Lista poł.		Spis tel.	Wiadomości
				11:06	00:00
R. Kowalczyk		0012345678		Kowalski Jan	2222
Start	Kasuj	PokażDatę	Wyjdź		

Funkcje przycisków dostępne w trybie licznika czasu trwania połączenia:

Start	Naciśnij, aby rozpocząć pomiar czasu (patrz wyświetlacz). Wyświetlany jest czas, jaki upłynął.
Kasuj	Naciśnij, aby wyzerować pomiar czasu (patrz wyświetlacz).
PokażDatę	Naciśnij, aby wyświetlić datę (patrz wyświetlacz).
Wyjdź	Naciśnij, aby wyłączyć funkcję licznika czasu trwania połączenia (patrz wyświetlacz).
Stop	Naciśnij, aby zatrzymać pomiar czasu (patrz wyświetlacz).
PokażZeg	Naciśnij, aby wyświetlić pomiar czasu (patrz wyświetlacz).

Zegar automatyczny

Zegar włącza się automatycznie, gdy wywoływana osoba odbierze połączenie, i zatrzymuje się automatycznie po zakończeniu połączenia. Mierzony jest czas trwania zarówno połączeń przychodzących, jak i wychodzących.

Jeśli w trakcie połączenia realizowane są zapytania, konferencje lub zawieszanie połączeń, zegar nie jest wyłączany. Oznacza to, że mierzony jest całkowity czas od momentu odebrania połączenia przez pierwszą wywoływaną osobę do momentu zakończenia połączenia z ostatnią wywołaną osobą.

***Uwaga:** Zegar wyświetla czas, jaki upłynął od ostatniego połączenia aż do odebrania nowego połączenia. Dlatego zawsze po zakończeniu połączenia należy zapisać zmierzony czas.*

Zegar	Naciśnij, aby włączyć funkcję licznika czasu trwania połączenia (patrz wyświetlacz). Jeśli menu Zegar nie jest wyświetlane, naciskaj przycisk więcej... , aż pojawi się odpowiednie menu.
--------------	---

Na wyświetlaczu pojawiają się następujące informacje:

	11:06	00:00
R. Kowalczyk		0012345678
	PokażDatę	Wyjdź

Programuj	Ust. tel.	Lista poł.		Spis tel.	Wiadomości
				11:06	00:00
R. Kowalczyk		0012345678		Kowalski Jan	2222
				PokażDatę	Wyjdź

Funkcje przycisków dostępne w trybie licznika czasu trwania połączenia:

PokażDatę

Naciśnij, aby wyświetlić datę (patrz wyświetlacz).

Wyjdź

Naciśnij, aby wyłączyć funkcję licznika czasu trwania połączenia (patrz wyświetlacz).

PokażZeg

Naciśnij, aby wyświetlić pomiar czasu (patrz wyświetlacz).

Przekazywanie połączeń

Przekierowanie

Jeśli abonent nie chce, aby mu przeszkadzano lub nie będzie obecny w biurze, może przenieść wszystkie kierowane do niego połączenia na zaprogramowany wcześniej numer. Gdy funkcja przeniesienia jest aktywna, słychać specjalny sygnał wybierania i lampka przeniesienia sygnalizuje, że linia o potrójnym dostępie jest przeniesiona. Połączenia można nadal normalnie wykonywać.

Istnieją następujące typy przeniesienia: bezpośrednie — gdy nie ma odpowiedzi, gdy jest zajęte lub do innego systemu udostępniania informacji.

Uwaga: *Jeśli w telefonie są zaprogramowane funkcje „Przekierowanie wielu numerów” i „Nie przeszkadzać” (informacje na ten temat można uzyskać od administratora systemu), przekierowanie jest inicjowane i kasowane jednocześnie dla wszystkich linii.*

Włączanie przeniesienia bezpośredniego z własnego numeru wewnętrznego

Połączenie jest przenoszone na pojedynczy numer lub na jeden z trzech zdefiniowanych wcześniej wspólnych numerów odbierania połączeń (w zależności od typu przychodzącego połączenia). Programuje to administrator systemu.

Uwaga: *Przekierowanie można również włączyć i skasować w miejscu odbierania połączeń przy użyciu tej samej procedury co w sekcji „Przeniesienie wewnętrzne” na stronie 69.*

Przekierowanie



Naciśnij.

Uwaga: Przycisk funkcyjny zaprogramowany przez administratora systemu. Jeśli inicjowana jest usługa przekierowania (słuchawka jest podniesiona lub włączony jest głośnik), należy nacisnąć przycisk przekierowania dwa razy.

Lub:

Nieobecn

Naciśnij (patrz wyświetlacz).

Jeśli menu **Nieobecn** nie jest wyświetlane, naciskaj przycisk **więcej...**, aż pojawi się odpowiednie menu.

WDół lub WGóę

Naciśnij, aby zaznaczyć ramką menu Bezpořr. przenoř do nnnn (patrz wyświetlacz).

(nnnn = numer miejsca odbierania połączeń, np. operatora).

Włęcz

Naciśnij (patrz wyświetlacz).

Wyjdź

Naciśnij (patrz wyświetlacz).

Uwaga: Aby włączyć, można także skorzystać z następującej procedury: wybrać * 2 1 # i nacisnąć przycisk kasowania.

Kasowanie bezpořredniego przeniesienia z własnego numeru wewnętrznego

Przekierowanie



Naciśnij.

Uwaga: Przycisk funkcyjny zaprogramowany przez administratora systemu.

Lub:

BezPrzen

Naciśnij (patrz wyświetlacz).

Uwaga: Aby anulować, można także skorzystać z następującej procedury: wybrać # 2 1 # i nacisnąć przycisk kasowania.

Przeniesienie przy braku odpowiedzi*Włączanie:*

- Nieobecn** **Naciśnij (patrz wyświetlacz).**
Jeśli menu **Nieobecn** nie jest wyświetlane, naciskaj przycisk **więcej...**, aż pojawi się odpowiednie menu.
- WDół lub WGóę** **Naciśnij, aby zaznaczyć ramką menu Przek.przy braku odp nnnn: Nieaktywne (patrz wyświetlacz).**
(nnnn = numer miejsca odbierania połączeń, np. operatora).
- Włącz** **Naciśnij (patrz wyświetlacz).**
- Wyjdź** **Naciśnij (patrz wyświetlacz).**
Przychodzące połączenie zostanie przeniesione po 3 dzwonekach.
- Uwaga:** Aby włączyć, można także skorzystać z następującej procedury: wybrać ✕ 2 1 1 # i nacisnąć przycisk kasowania.

Anulowanie:

- Nieobecn** **Naciśnij (patrz wyświetlacz).**
Jeśli menu **Nieobecn** nie jest wyświetlane, naciskaj przycisk **więcej...**, aż pojawi się odpowiednie menu.
- WDół lub WGóę** **Naciśnij, aby zaznaczyć ramką menu Przek.przy braku odp nnnn: Aktywne (patrz wyświetlacz).**
(nnnn = numer miejsca odbierania połączeń, np. operatora).
- Wyłącz** **Naciśnij (patrz wyświetlacz).**
- Wyjdź** **Naciśnij (patrz wyświetlacz).**
- Uwaga:** Aby anulować, można także skorzystać z następującej procedury: wybrać # 2 1 1 # i nacisnąć przycisk kasowania.

Przeniesienie, gdy jest zajęte

Włączanie:

Nieobecn

Naciśnij (patrz wyświetlacz).

Jeśli menu **Nieobecn** nie jest wyświetlane, naciskaj przycisk **więcej...**, aż pojawi się odpowiednie menu.

WDół lub WGórej

Naciśnij, aby zaznaczyć ramką menu Przek. przy zajęj. nnnn: Nieaktywne (patrz wyświetlacz).

(nnnn = numer miejsca odbierania połączeń, np. operatora).

Włącz

Naciśnij (patrz wyświetlacz).

Wyjdź

Naciśnij (patrz wyświetlacz).

*Uwaga: Aby włączyć, można także skorzystać z następującej procedury: wybrać * 2 1 2 # i nacisnąć przycisk kasowania.*

Anulowanie:

Nieobecn

Naciśnij (patrz wyświetlacz).

Jeśli menu **Nieobecn** nie jest wyświetlane, naciskaj przycisk **więcej...**, aż pojawi się odpowiednie menu.

WDół lub WGórej

Naciśnij, aby zaznaczyć ramką menu Przek. przy zajęj. nnnn: Aktywne (patrz wyświetlacz).

(nnnn = numer miejsca odbierania połączeń, np. operatora).

Wyłącz

Naciśnij (patrz wyświetlacz).

Wyjdź

Naciśnij (patrz wyświetlacz).

Uwaga: Aby anulować, można także skorzystać z następującej procedury: wybrać # 2 1 2 # i nacisnąć przycisk kasowania.

*218# **Przekierowanie na rozgłaszanie****Wybierz i naciśnij, aby włączyć.**

Uwaga: Gdy funkcją podążania za abonentem została uaktywniona ze zwykłego telefonu, można przekierować połączenia na urządzenie przywoławcze z tymczasowego miejsca odbierania połączeń, dodając do procedury * i swój numer wewnętrzny, tzn. należy wybrać kolejno *218* swój numer wewnętrzny # i nacisnąć przycisk kasowania.

#218# **Wybierz i naciśnij, aby anulować.****Przeniesienie wewnętrzne**

Wszystkie połączenia przychodzące na numer wewnętrzny użytkownika są przenoszone na wybrany przez niego numer wewnętrzny (w ramach sieci prywatnej). Lampka przycisku Przeniesienie wskazuje, że funkcja podążania za abonentem jest włączona. Gdy funkcja podążania za abonentem jest aktywna, można nadal wykonywać połączenia wychodzące, a po podniesieniu słuchawki słychać specjalny sygnał wybierania.

Uwaga: Jeśli telefon ma zaprogramowane funkcje „Przekierowanie wielu numerów” i „Nie przeszkadzać” (informacje na ten temat można uzyskać od administratora systemu), przeniesienie wewnętrzne jest inicjowane i kasowane jednocześnie dla wszystkich linii.

Włączanie z własnego numeru wewnętrznego

Nieobecn

Naciśnij (patrz wyświetlacz).

Jeśli menu **Nieobecn** nie jest wyświetlane, naciśnij przycisk **więcej...**, aż pojawi się odpowiednie menu.

WDół lub WGórze

Naciśnij, aby otoczyć ramką menu **Za mną (patrz wyświetlacz).**

Wybierz

Naciśnij (patrz wyświetlacz).



Wybierz numer miejsca odbierania połączeń.

Wprowadź

Naciśnij (patrz wyświetlacz).

Uwaga: Aby włączyć, można także skorzystać z następujących procedur: wybrać *** 2 1 ***, wybrać numer miejsca odbierania połączeń, naciśnięć przycisk **#** i naciśnięć przycisk kasowania
lub
podnieść słuchawkę, naciśnięć przycisk Przekierowanie (przycisk funkcyjny zaprogramowany przez administratora systemu), wybrać numer miejsca odbierania połączeń, naciśnięć ponownie przycisk Przekierowanie i odłożyć słuchawkę.

Kasowanie z własnego numeru wewnętrznego

Przekierowanie



Naciśnij.

Uwaga: Przycisk funkcyjny zaprogramowany przez administratora systemu.

Lub:

BezPrzen

Naciśnij (patrz wyświetlacz).

Uwaga: Aby anulować, można także skorzystać z następującej procedury: wybrać **# 2 1 #** i naciśnięć przycisk kasowania.

Włączanie przeniesienia w miejscu odbierania połączeń

Jeśli użytkownik przechodzi z jednego miejsca odbierania połączeń do innego, może zamówić usługę podążania za abonentem z tego nowego miejsca.

Uwaga: Usługa wewnętrznego podążania za abonentem musi być zainicjowana dla danego numeru wewnętrznego, aby można ją było przenieść z innego miejsca.

* 2 1 * 

Wybierz i wprowadź własny numer wewnętrzny.

* 

Naciśnij i wybierz numer przeniesienia.



Naciśnij, aby przenieść.

Połączenia będą przenoszone na określony numer.

Skasowanie przeniesienia w miejscu odbierania połączeń

2 1 * 

Naciśnij i wybierz własny numer wewnętrzny.



Naciśnij.

Przeniesienie zewnętrzne

Jeśli funkcja zewnętrznego podążania za abonentem jest dozwolona, wszystkie połączenia przychodzące na dany numer wewnętrzny można przenosić na wybrany numer zewnętrzny. Lampka przycisku Przeniesienie wskazuje, że funkcja podążania za abonentem jest włączona. Gdy funkcja podążania za abonentem jest aktywna, można nadal wykonywać połączenia wychodzące, a po podniesieniu słuchawki słychać specjalny sygnał wybierania.

Włączanie

Nieobec

Naciśnij (patrz wyświetlacz).

Jeśli menu **Nieobec** nie jest wyświetlane, naciskaj przycisk **więcej...**, aż pojawi się odpowiednie menu.

WDół lub WGóre

Naciśnij, aby zaznaczyć ramką menu Za mną - zewnętrzne (patrz wyświetlacz).

Wybierz

Naciśnij (patrz wyświetlacz).



Wprowadź cyfrę lub cyfry dostępu do linii zewnętrznej, a następnie wprowadź numer zewnętrzny.

Wprowadź

Naciśnij (patrz wyświetlacz).

Uwaga: Aby włączyć, można także skorzystać z następującej procedury: wybrać *** 2 2 #**, wprowadzić cyfrę lub cyfry dostępu do linii zewnętrznej, wprowadzić numer zewnętrzny, nacisnąć przycisk **#** i nacisnąć przycisk kasowania.

Anuluj

Przekierowanie



Naciśnij.

Uwaga: Przycisk funkcyjny zaprogramowany przez administratora systemu.

Lub:

BezPrzen

Naciśnij (patrz wyświetlacz).

Uwaga: Aby anulować, można także skorzystać z następującej procedury: wybrać **# 2 2 #** i nacisnąć przycisk kasowania.

Numer osobisty (opcja)

Dzięki tej funkcji połączenie z abonentem można uzyskać, posługując się jego zwykłym biurowym numerem telefonu, nawet gdy jest w innym pokoju, poza biurem, w domu itd.

W zależności od funkcjonalności centrali w biurze abonent może mieć jeden indywidualny profil wyszukiwania lub może wybrać między pięcioma takimi profilami.

Profil wyszukiwania może być zaprojektowany odpowiednio do sytuacji, np. w pracy, w podróży, w domu itd. W profilu można używać zarówno numerów wewnętrznych, jak i zewnętrznych.

Profile wyszukiwania są programowane lub modyfikowane przez administratora systemu na życzenie abonenta. Patrz sekcja „[Projektowanie i inicjowanie profili wyszukiwania](#)” na stronie 76.

Po uaktywnieniu tej funkcji połączenia przychodzące są przekazywane na różne numery telefonów lub do usług pomocniczych zgodnie z życzeniem abonenta. Jeśli numer określony w profilu jest zajęty, połączenie może być przekazane do innego miejsca zdefiniowanego w profilu, np. do poczty głosowej lub do kolegi. Funkcję tę można uaktywnić przy użyciu telefonu biurowego użytkownika lub poza biurem, używając funkcji bezpośredniego dostępu do systemu DISA (Direct Inward System Access).

Aby uaktywnić lub zmienić profil wyszukiwania przy użyciu telefonu biurowego

Nieobecn	Naciśnij (patrz wyświetlacz). Jeśli menu Nieobecn nie jest wyświetlane, naciśnij przycisk więcej... , aż pojawi się odpowiednie menu.
WDół lub WGóę	Naciśnij, aby zaznaczyć ramką menu Wybierz profil (patrz wyświetlacz).
Wybierz	Naciśnij (patrz wyświetlacz).
WDół lub WGóę	Naciśnij, aby zaznaczyć ramką żądany profil (patrz wyświetlacz).
Wybierz	Naciśnij (patrz wyświetlacz). Na wyświetlaczu pojawi się wybrany profil.

Uwagi:

W celu włączenia można także skorzystać z następującej procedury: wybrać **✖ 1 0 ✖**, wprowadzić cyfrę profilu wyszukiwania (1–5), nacisnąć znak **#** i nacisnąć przycisk kasowania.

Profil wyszukiwania można również uaktywnić/anulować i zmienić na inny przy użyciu zaprogramowanego przycisku funkcyjnego przypisanego do profilu wyszukiwania (przyciski funkcyjne powinny być zaprogramowane przez administratora systemu). Gdy profil wyszukiwania jest aktywny, lampka przycisku świeci się. Patrz sekcja „[Ustawienia](#)” na stronie 104.

Jeśli w aktywnym profilu określono, że połączenia są przekazywane do kolegi lub operatora itp., zawsze należy poinformować go o swojej nieobecności. Jeśli aktywny profil zawiera pocztę głosową, należy zawsze uaktualnić powitanie informacjami o nieobecności.

Aby skasować usługę przy użyciu telefonu biurowego

Nieobecn	Naciśnij (patrz wyświetlacz). Jeśli menu Nieobecn nie jest wyświetlane, naciskaj przycisk więcej... , aż pojawi się odpowiednie menu.
WDół lub WGóę	Naciśnij, aby zaznaczyć ramką menu Wybierz profil (patrz wyświetlacz).
Wybierz	Naciśnij (patrz wyświetlacz).
WDół lub WGóę	Naciśnij, aby zaznaczyć ramką menu Bez profilu (patrz wyświetlacz).
Wybierz	Naciśnij (patrz wyświetlacz).

Uwaga: Aby anulować, można także skorzystać z następującej procedury: wybrać **# 1 0 #** i nacisnąć przycisk kasowania.

Abby uaktywnić lub zmienić profil wyszukiwania przy użyciu telefonu zewnętrznego

Telefon zewnętrzny powinien być wyposażony w przyciski krzyżyka (#) i gwiazdki (*) lub może to być telefon komórkowy przystosowany do wysyłania sygnałów tonowych (DTMF).



Wywołaj funkcję DISA w biurze.

Sygnal wybierania numeru.

*** 7 5 ***

Wybierz.



Wprowadź kod autoryzacji i naciśnij.



Wybierz własny numer wewnętrzny i naciśnij.

Sygnal wybierania numeru.

*** 1 0 ***

Wybierz.



Wybierz własny numer wewnętrzny i naciśnij.

(1 – 5)

Naciśnij cyfrę profilu wyszukiwania.



Naciśnij i odłóż słuchawkę.

Uwaga: Jeśli w aktywnym profilu określono, że połączenia są przekazywane do kolegi lub operatora itp., zawsze należy poinformować go o swojej nieobecności. Jeśli aktywny profil zawiera pocztę głosową, należy zawsze uaktualnić powitanie informacjami o nieobecności.

Abby skasować usługę przy użyciu telefonu zewnętrznego

Telefon zewnętrzny powinien być wyposażony w przyciski krzyżyka (#) i gwiazdki (*) lub może to być telefon komórkowy przystosowany do wysyłania sygnałów tonowych (DTMF).



*** 7 5 ***

Wywołaj funkcję DISA w biurze.

Sygnal wybierania numeru.

Wybierz.



Wprowadź kod autoryzacji i naciśnij.



Wybierz własny numer wewnętrzny i naciśnij.

Sygnal wybierania numeru.

1 0 *

Wybierz.



Wybierz własny numer wewnętrzny i naciśnij.



Odlóż słuchawkę.

Projektowanie i inicjowanie profili wyszukiwania

Profile wyszukiwania instaluje lub zmienia administrator systemu. Aby skonfigurować profile, należy skopiować formularz, wypełnić go, definiując nowy profil lub zmieniając już istniejący, i przekazać go administratorowi systemu.

Uwaga: *Jeśli w systemie jest dostępna aplikacja do obsługi profili, profile można edytować przez sieć intranet. Więcej informacji można znaleźć w instrukcjach dotyczących tej aplikacji.*

Ważne uwagi dotyczące projektowania profili wyszukiwania:

- W profilach należy unikać czasu dzwonienia dłuższego niż 45 sekund.

Zwykle abonent rozłącza się po 3–6 sygnałach dzwonka.

W razie potrzeby można ustawić maksymalny czas dzwonienia równy 60 sekund.

- Należy brać pod uwagę czas niezbędny na zareagowanie i odebranie połączenia w każdym miejscu odbierania połączeń podanym w profilu.

Aby zareagować i odebrać połączenie przy użyciu telefonu na biurku lub telefonu bezprzewodowego, potrzeba do 15 sekund, a 20–25 sekund w przypadku telefonu komórkowego.

- Na końcu każdego profilu jako miejsce odbierania połączeń powinna być ustawiona poczta głosowa lub operator/ sekretarka.

W przeciwnym przypadku połączenia mogą nie zostać odebrane.

- Należy rozważyć przypadek, gdy telefon będzie zajęty.

Dostępne są następujące opcje:

- *włączenie funkcji „Wolny na drugiej linii” (jeśli funkcja ta jest dostępna),*
- *przeniesienie do poczty głosowej,*
- *przeniesienie do operatora.*

- Jeśli jako pierwsze miejsce odbierania połączeń zostanie zdefiniowana automatyczna sekretarka, faks lub inna usługa tego typu, wyszukiwanie może zostać przerwane.

Urządzenie zgłoszeniowe należy wyłączyć lub tak dobrać czasy dzwonienia, aby nie wpływała ona na wyszukiwanie.

- Jeśli w systemie jest dozwolony tylko jeden osobisty profil, powinien on zawierać tylko 2–3 najczęściej używane miejsca odbierania połączeń.

Jeśli zostanie dodanych więcej numerów, istnieje niebezpieczeństwo, że abonent dzwoniący rozłączy się przed wywołaniem ostatniego numeru.

- Jeśli w systemie można mieć 1–5 osobistych profili, należy je zaprojektować tak, aby odpowiadały one miejscom, w których przebywa się najczęściej.

Należy upewnić się, że w każdym profilu jest używana tak mała liczba miejsc odbierania połączeń, jak to tylko możliwe.

Przykłady profili:

- *W biurze*
- *W domu*
- *W podróży*
- *Nieobecny/nieosiągalny*

Przykład:

Wypełnianie formularza przeznaczonego dla profili wyszukiwania:

Profil 1

W biurze

Kolejność wyszukiwania	Typ telefonu lub miejsca odbierania połączeń*	Numer telefonu	Czas dzwonienia (sekundy)
1	Telefon stacjonarny	1234	10
2	Telefon bezprzewodowy	5234	15
3	poczta głosowa		

* Przykłady: telefon stacjonarny, telefon bezprzewodowy, telefon komórkowy, numer zewnętrzny, poczta głosowa, operator itd.

Profil 2

W domu

Kolejność wyszukiwania	Typ telefonu lub miejsca odbierania połączeń*	Numer telefonu	Czas dzwonienia (sekundy)
1	Numer zewnętrzny	222222	20
2	Telefon komórkowy	0706666666	25
3	poczta głosowa		

Formularz ustawień dla profili wyszukiwania

Nazwisko:

Oddział:

Nr telefonu:

Konto:

Profil 1

.....

Kolejność wyszukiwania	Typ telefonu lub miejsca odbierania połączeń*	Numer telefonu	Czas dzwonienia (sekundy)
1			
2			
3			
4			

* Przykłady: telefon stacjonarny, telefon bezprzewodowy, telefon komórkowy, numer zewnętrzny, poczta głosowa, operator itd.

Profil 2

.....

Kolejność wyszukiwania	Typ telefonu lub miejsca odbierania połączeń*	Numer telefonu	Czas dzwonienia (sekundy)
1			
2			
3			
4			

Profil 3

.....

Kolejność wyszukiwania	Typ telefonu lub miejsca odbierania połączeń*	Numer telefonu	Czas dzwonienia (sekundy)
1			
2			
3			
4			

Profil 4

.....

Kolejność wyszukiwania	Typ telefonu lub miejsca odbierania połączeń*	Numer telefonu	Czas dzwonienia (sekundy)
1			
2			
3			
4			

Profil 5

.....

Kolejność wyszukiwania	Typ telefonu lub miejsca odbierania połączeń*	Numer telefonu	Czas dzwonienia (sekundy)
1			
2			
3			
4			

Informacje o nieobecności (opcja)

Informacje o nieobecności są wykorzystywane do informowania osób dzwoniących o przyczynach nieobecności oraz terminie powrotu. Abonent mający odpowiednie uprawnienia może również z własnego numeru wewnętrznego wprowadzić informacje o nieobecności dotyczące innego numeru wewnętrznego. Gdy funkcja informacji o nieobecności jest aktywna, można nadal używać telefonu do wykonywania połączeń wychodzących. Po podniesieniu słuchawki będzie słycać specjalny sygnał wybierania.

Włączanie

- | | |
|----------------------|--|
| Nieobecn | Naciśnij (patrz wyświetlacz).
Jeśli menu Nieobecn nie jest wyświetlane, naciskaj przycisk więcej... , aż pojawi się odpowiednie menu. |
| WDół lub WGóę | Naciśnij, aby zaznaczyć ramką menu Przyczyna nieobecn. (patrz wyświetlacz). |
| Wybierz | Naciśnij (patrz wyświetlacz). |
| WDół lub WGóę | Naciśnij, aby zaznaczyć ramką żądaną przyczynę (patrz wyświetlacz). |
| Wybierz | Naciśnij (patrz wyświetlacz).
Jeśli godzina lub data powrotu są niepotrzebne, na wyświetlaczu pojawia się wybrana przyczyna i informacje o przekierowaniu. |

Jeśli godzina lub data powrotu są konieczne:

0915

Wprowadź datę (MMDD) lub godzinę (GGMM) powrotu.
(Na przykładzie widać „Wracam 15 września”.)

Uwaga: Kolejność określania elementów daty jest zależna od systemu.

Wprowadź

Naciśnij (patrz wyświetlacz).

Na wyświetlaczu zostanie wyświetlona wybrana przyczyna nieobecności, data lub godzina powrotu oraz informacje o przekierowaniu.

Uwaga: Aby włączyć, można także skorzystać z następującej procedury: wybrać *** 2 3 ***, wprowadzić kod nieobecności (0–9), wprowadzić datę lub godzinę powrotu (jeśli jest wymagana), nacisnąć znak **#** i nacisnąć przycisk kasowania. Kod nieobecności zależy od systemu. Informacje o dostępnych kodach nieobecności można uzyskać od administratora systemu.

Anuluj

BezPrzen

Naciśnij (patrz wyświetlacz).

Uwaga: Aby anulować, można także skorzystać z następującej procedury: wybrać **# 2 3 #** i nacisnąć przycisk kasowania.

Wprowadzanie danych dla innego numeru wewnętrznego

*** 2 3 0 ***

Wybierz.

 *****

Wybierz numer wewnętrzny i naciśnij.

(0 – 9)

Wprowadź kod nieobecności.

*** 0915**

Naciśnij i wprowadź datę lub godzinę powrotu danej osoby.



Naciśnij.

Na wyświetlaczu zostanie wyświetlona przyczyna nieobecności danej osoby i, jeśli zostały podane, data oraz godzina powrotu.

Kasowanie dla innego numeru wewnętrznego

2 3 0 *



Wybierz.

Wybierz numer wewnętrzny i naciśnij.

Uwaga: Jeśli pojawi się specjalny sygnał wybierania, oznacza to, że dla danego numeru wewnętrznego wymagany jest kod autoryzacji. Kod ten należy dodać i nacisnąć przycisk # przed naciśnięciem przycisku Kasowanie.



Naciśnij.

Wiadomości

Ręczne powiadamianie o wiadomości oczekującej (MMW)

Jeśli wybrany numer wewnętrzny nie odpowiada, można dla niego włączyć sygnalizację wiadomości oczekującej (jeśli ta funkcja jest dozwolona). Jeśli istnieje wiadomość oczekująca, lampka przycisku wiadomości świeci, a po podniesieniu słuchawki słychać specjalny sygnał wybierania.

Wiadomość



Odbieranie

Naciśnij.

Uwaga: Przycisk funkcyjny zaprogramowany przez administratora systemu.

Nastąpi zainicjowanie połączenia z numerem wewnętrznym, z którego pochodzi wiadomość oczekująca.

Sprawdzanie abonenta, który zażądał usługi MMW

Dialog 4223 Professional:

Programuj

Naciśnij (patrz wyświetlacz).

Jeśli menu **Programuj** nie jest wyświetlane, naciśnij przycisk **więcej...**, aż pojawi się odpowiednie menu.

Wybierz

Wiadomość



Naciśnij (patrz wyświetlacz).

Naciśnij.

Uwaga: Przycisk funkcyjny zaprogramowany przez administratora systemu.

Numer, z którego pochodzi wiadomość oczekująca, zostanie pokazany na wyświetlaczu.

Wyjdź **Naciśnij, aby zakończyć procedurę (patrz wyświetlacz).**



Dialog 4225 Vision:

Wybierz opcję Programuj w górnym menu (patrz wyświetlacz).

Wybierz **Naciśnij, aby wybrać funkcję Progr. przycisków (patrz wyświetlacz).**

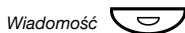

Naciśnij.

***Uwaga:** Przycisk funkcyjny zaprogramowany przez administratora systemu.*

Numer, z którego pochodzi wiadomość oczekująca, zostanie pokazany na wyświetlaczu.

Wyjdź **Naciśnij, aby zakończyć procedurę (patrz wyświetlacz).**

Kasowanie usługi MMW z własnego numeru wewnętrznego

3 1 # **Wybierz.**



Naciśnij.

Włączenie usługi MMW na innym numerze wewnętrznym

*** 3 1 *** **Wybierz.**



Wybierz numer wewnętrzny.



Naciśnij.

Lampka przycisku wiadomości oczekującej zaświeci na aparacie telefonicznym wybranego numeru wewnętrznego.

Kasowanie usługi MMW na innym numerze wewnętrznym

3 1 *

Wybierz.**Wybierz numer wewnętrzny.****Naciśnij.****Wiadomość oczekująca (opcja)**

Jeśli funkcja ta jest aktywna i telefon jest przeniesiony do komputera przechwytyjącego wiadomości, przycisk funkcyjny (zaprogramowany przez administratora systemu) miga, gdy w komputerze znajdują się wiadomości przeznaczone dla danego abonenta. Wiadomości te można wydrukować na drukarce dołączonej do komputera.

Drukowanie wiadomości

Wiadomość

**Naciśnij.**

Uwaga: Przycisk funkcyjny zaprogramowany przez administratora systemu.

Na wyświetlaczu pojawi się identyfikator komputera i liczba zapisanych wiadomości.

Jeśli powiadomianie o wiadomościach oczekujących jest niepożądane lub trzeba je wyłączyć:

9 1 # *

Wybierz.

Sygnał potwierdzenia.

Poczta głosowa (opcja)

Zintegrowana funkcja poczty głosowej umożliwia pozostawienie wiadomości głosowej osobie dzwoniącej, gdy nie można odbierać połączeń, np. podczas nieobecności w biurze, uczestnictwa w spotkaniu itd. Abonent dzwoniący może pozostawić wiadomość w skrzynce pocztowej. Po powrocie do biura można otworzyć skrzynkę i odsłuchać odebrane wiadomości.

Do skrzynki pocztowej mogą być kierowane wszystkie połączenia przychodzące, połączenia nieodebrane lub też połączenia przychodzące w chwili, gdy telefon jest zajęty.

Jeśli jest używana funkcja numeru osobistego, pocztę głosową należy zaprogramować jako ostatnie miejsce odbierania połączeń we wszystkich profilach wyszukiwania.

Po otwarciu skrzynki pocztowej są odtwarzane nagrane instrukcje dotyczące odsłuchiwania, nagrywania, zapisywania i usuwania wiadomości oraz sposoby zmiany kodu bezpieczeństwa.

Włączanie lub wyłączenie skrzynki pocztowej

Dla wszystkich połączeń przychodzących:

Patrz rozdział „Przekierowanie” na stronie 65 (kod funkcji 21). Numeru systemu poczty głosowej można używać jako „numeru miejsca odbierania połączeń”.

Gdy połączenie przychodzące nie zostanie odebrane:

W przypadku braku odpowiedzi patrz rozdział „Przekierowanie” na stronie 65 (kod funkcji 211).

Gdy numer jest zajęty:

Gdy słyhać sygnał zajętości, patrz rozdział „Przekierowanie” na stronie 65 (kod funkcji 212).

Aby uzyskać dostęp do własnej skrzynki pocztowej

Z telefonu w biurze:

**Wybierz numer systemu poczty głosowej.**

Uwaga: *Jeśli dla skrzynki pocztowej zaprogramowano przycisk funkcyjny i jego lampka świeci lub miga (oznacza to, że odebrano nową wiadomość), można również nacisnąć ten przycisk. W telefonie Dialog 4225 Vision można także wejść do górnego menu **Wiadomości** i nacisnąć przycisk **Wybierz** (patrz wyświetlacz).*

Jeśli pojawi się prośba o wprowadzenie kodu bezpieczeństwa:

**Wprowadź kod bezpieczeństwa.**

Kod zaprogramowany fabrycznie odpowiada używanemu numerowi wewnętrznemu.

Z innego telefonu:

**Wybierz numer systemu poczty głosowej.**

Jeśli pojawi się prośba o wprowadzenie kodu bezpieczeństwa (wykorzystywany telefon ma swoją skrzynkę pocztową):

#**Naciśnij.****Wybierz numer skrzynki pocztowej.**

(Zwykle jest to używany numer wewnętrzny.)

**Wprowadź kod bezpieczeństwa (jeśli jest wymagany).**



Aby uzyskać dostęp do skrzynki pocztowej innej osoby

Wybierz numer systemu poczty głosowej.

Jeśli pojawi się prośba o wprowadzenie kodu bezpieczeństwa (wykorzystywany telefon ma swoją skrzynkę pocztową):

#

Naciśnij.



Wybierz numer skrzynki pocztowej.

(Zwykle jest to numer wewnętrzny danej osoby.)



Wprowadź kod bezpieczeństwa danej osoby (jeśli jest wymagany).

Obsługa skrzynki pocztowej

Nagrana w systemie informacja podaje liczbę wiadomości nowych i zapisanych. Jeśli liczba wiadomości zapisanych w skrzynce jest zbyt duża, abonent usłyszy najpierw prośbę o usunięcie zapisanych wiadomości.

Nagrane instrukcje informują abonenta, które cyfry powinien wybrać, aby odsłuchać wiadomości, nagrać własne powitania, zmienić hasło, wyjść ze skrzynki pocztowej itd.

Poniższy diagram przedstawia schemat systemu poczty i cyfry umożliwiające dostęp do poszczególnych funkcji.

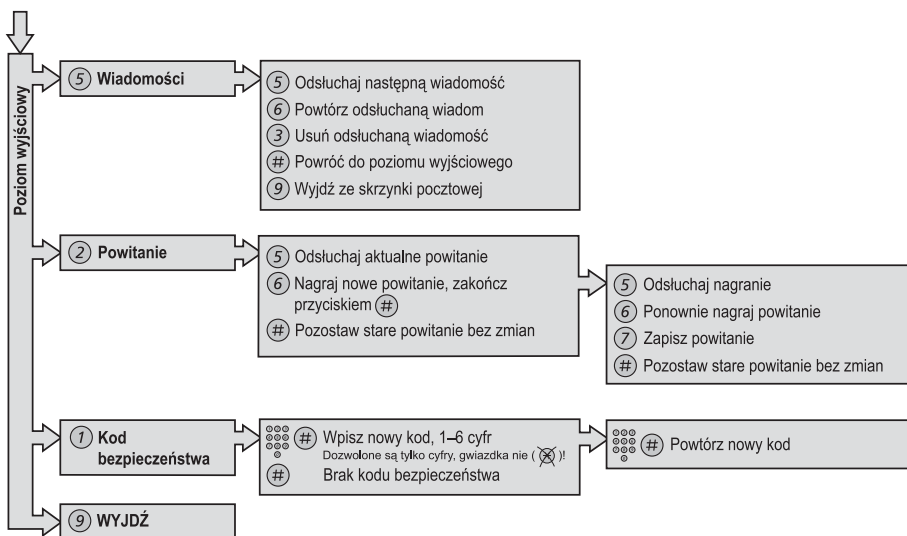

Funkcje grupowe

Odbieranie połączeń przez grupę

Osoby pracujące w zespole mogą mieć telefony tak zaprogramowane przez administratora systemu, aby tworzyły grupy przejęcia wywołań.

Każdy członek takiej grupy może odebrać dowolne połączenie kierowane do członków grupy.

GrOdbPoł

Naciśnij, aby odebrać połączenie (patrz wyświetlacz).

Jeśli menu **GrOdbPoł** nie jest wyświetlane, naciśnij przycisk **więcej...**, aż pojawi się odpowiednie menu.

Uwagi:

*Można również nacisnąć przycisk **8**.*

Jedna grupa przejęcia wywołania może stanowić alternatywę dla innej grupy. Telefony kierowane do grupy alternatywnej mogą być odbierane tylko wtedy, gdy nie ma połączeń z własną grupą.

Grupa wspólnego dzwonka

Połączenia są sygnalizowane przy użyciu wspólnego dzwonka.

GrOdbPoł

Naciśnij, aby odebrać połączenie (patrz wyświetlacz).

Jeśli menu **GrOdbPoł** nie jest wyświetlane, naciśnij przycisk **więcej...**, aż pojawi się odpowiednie menu.

Uwaga: *Można również nacisnąć przycisk **8**.*

Wywoływanie grupy

Wewnętrzny numer grupy PBX jest wspólnym numerem w centrali dla grupy numerów wewnętrznych. Połączenia kierowane do grupy będą sygnalizowane na wolnym numerze należącym do tej grupy.

Telefon użytkownika, który tymczasowo opuścił grupę, jest niedostępny dla połączeń przychodzących.

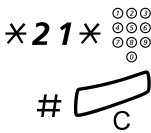

Aby tymczasowo opuścić grupę

Wybierz i wprowadź własny numer wewnętrzny.

Naciśnij.

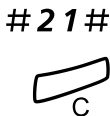

Aby ponownie wejść do grupy

Wybierz.

Naciśnij.

Mając odpowiednie uprawnienia, można przenieść wszystkie połączenia do grupy na inny numer wewnętrzny lub grupę:

* 2 4 *

Wybierz.



Wybierz numer grupy, która ma być przeniesiona, i naciśnij.

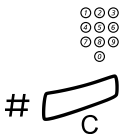

Wybierz numer wewnętrzny nowego miejsca odbierania połączeń.

Naciśnij.

2 4 *



Aby skasować przeniesienie:

Wybierz.

Wybierz numer grupy, która została przeniesiona.

Naciśnij.

Grupa z funkcją „Nie przeszkadzać”

Jeśli używany numer wewnętrzny został zdefiniowany jako numer nadrzędny (zaprogramowany przez administratora systemu), można oznaczyć grupę numerów wewnętrznych jako grupę z funkcją „Nie przeszkadzać”. Posługując się numerem nadrzędnym, można takie ograniczenie obejść.

*** 2 5 ***



Włączanie:

Naciśnij i wybierz numer grupy.

Naciśnij.

Specjalny sygnał wybierania.

Naciśnij.

2 5 *

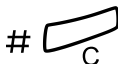

Aby anulować:

Naciśnij i wybierz numer grupy.

Naciśnij.

*** 6 0 ***



#

Aby obejść:

Wybierz i wprowadź numer wewnętrzny.

Naciśnij.

Nastąpi nawiązanie połączenia z określonym numerem wewnętrznym w grupie.

Inne użyteczne funkcje

Kod konta (opcja)

Funkcja ta pozwala na obciążenie określonego konta opłatą za połączenie, a także uniemożliwia nieupoważnionym osobom wykonywanie połączeń z danego telefonu. Kod konta może składać się z 1–15 cyfr.

KodKonta



Wprowadź

Naciśnij (patrz wyświetlacz).

Jeśli menu **KodKonta** nie jest wyświetlane, naciśnij przycisk **więcej...**, aż pojawi się odpowiednie menu.

Wybierz kod konta i naciśnij przycisk (patrz wyświetlacz).

Sygnal wybierania numeru.

Uwaga: Można także skorzystać z następującej procedury: wybrać *61*, wprowadzić kod konta i nacisnąć znak #.



Wybierz cyfrę lub cyfry dostępu do linii zewnętrznej, a następnie wybierz numer zewnętrzny.

Trwające połączenie zewnętrzne

Jeśli funkcja ta jest używana do obciążania konta opłatą za połączenie, można połączyć trwającą rozmowę zewnętrzną z kontem. Podczas połączenia:

Linia 

Naciśnij przycisk linii trwającego połączenia, aby zawiesić połączenie.

KodKonta

Naciśnij (patrz wyświetlacz).

Jeśli menu **KodKonta** nie jest wyświetlane, naciskaj przycisk **więcej...**, aż pojawi się odpowiednie menu.



Wprowadź

Wybierz kod konta i naciśnij przycisk (patrz wyświetlacz).

Sygnal wybierania numeru.

***Uwaga:** Można także skorzystać z następującej procedury: wybrać * 6 1 *, wprowadzić kod konta i nacisnąć znak #.*

Linia 

Naciśnij migający przycisk Linia, aby wznowić zawieszona połączenie.

Automatyczne odbieranie połączenia

Funkcja ta pozwala odbierać połączenie automatycznie bez konieczności podnoszenia słuchawki i naciskania jakiegokolwiek przycisku. Funkcja ta może być aktywna cały czas lub włączana przy użyciu przycisku funkcyjnego (zaprogramowanego przez administratora systemu).

Aktywna cały czas

Należy zaprogramować opcję dzwonka „Automatyczne odebranie połączenia po jednym dzwonku”, opcja 6, na przycisku linii. Patrz sekcja „[Programowanie sygnałów dzwonka](#)” na stronie 108.

Włączana przyciskiem funkcyjnym

Automatyczne odbieranie



Naciśnij, aby włączyć lub anulować.

***Uwaga:** Przycisk funkcyjny zaprogramowany przez administratora systemu.*

Połączenie przychodzące jest sygnalizowane jednym sygnałem dzwonka. Z funkcji tej można korzystać, gdy świeci lampka.

Ogólne wyłączenie

Następujące funkcje można skasować jednocześnie:

- oddzwanianie (kasowane są wszystkie dyspozycje oddzwaniania),
- przeniesienie/przeniesienie wewnętrzne i zewnętrzne,
- ręczne powiadomianie o wiadomości oczekującej/przeniesienie wiadomości,
- nie przeszkadzać.

0 0 1



Włączanie

Wybierz.

Naciśnij.

Serwis nocny

Jeśli centrala jest ustawiona na nocny tryb pracy, wszystkie połączenia przychodzące kierowane do operatora są przekazywane na wybrany numer wewnętrzny lub do grupy numerów wewnętrznych. Centrala jest wyposażona w trzy różne tryby pracy serwisu nocnego:

Wspólny serwis nocny

Wszystkie połączenia przychodzące kierowane do operatora są przekazywane na jeden wybrany numer wewnętrzny. Połączenia te należy odbierać w zwykły sposób.

Indywidualny serwis nocny

Wybrane połączenia zewnętrzne kierowane do operatora są przekazywane na jeden wybrany numer wewnętrzny. Połączenia te należy odbierać w zwykły sposób.

Uniwersalny serwis nocny 1

Wszystkie połączenia przychodzące kierowane do operatora są przekazywane do uniwersalnego urządzenia sygnalizacyjnego, np. wspólnego dzwonka. Połączenia te należy odbierać w sposób opisany w sekcji „[Grupa wspólnego dzwonka](#)” na stronie 90.

Gorąca linia

Ta funkcja jest zaprogramowana przez administratora systemu.

Opóźniona gorąca linia

Po podniesieniu słuchawki telefonu z zaprogramowaną opóźnioną gorącą linią lub po naciśnięciu przycisku linii uruchamiany jest zegar. Jeśli przed upłynięciem określonego czasu nie zostanie naciśnięta żadna cyfra, połączenie jest automatycznie kierowane na określony numer wewnętrzny lub linię zewnętrzną. Jeśli przed upływem określonego czasu zostanie naciśnięta dowolna cyfra, telefon działa jak zwykły telefon.

Bezpośrednia gorąca linia

Jest to taka sama funkcja, jak opisana powyżej, ale działająca bez opóźnienia. Z tej linii można wykonywać tylko połączenia typu gorąca linia. Może ona służyć jako telefon alarmowy, bramofon itd.

Alarmowy numer wewnętrzny

Numer wewnętrzny może być zaprogramowany przez administratora systemu jako numer alarmowy. Wywołanie przychodzące na numer alarmowy jest łączone automatycznie, nawet jeśli numer ten jest zajęty. Jednocześnie można połączyć do siedmiu dzwoniących osób.

Tryb alarmowy

W sytuacji alarmowej operator może przełączyć centralę w tryb alarmowy, podczas którego połączenia można wykonywać tylko z wcześniej zaprogramowanych numerów wewnętrznych. Jeśli numer wewnętrzny nie jest przypisany do tej kategorii, w przypadku próby wykonania połączenia użytkownik nie otrzyma sygnału wybierania.

Transmisja danych

Telefon może być używany razem z komputerem osobistym jako zintegrowany terminal do przesyłania głosu i danych. Szczegółowe informacje na temat tej funkcji można uzyskać od administratora systemu.

Dodatkowy numer w centrali

Do wolnych przycisków funkcyjnych telefonu administrator może przypisać jeden lub więcej dodatkowych numerów z książki telefonicznej (linii ADN).

Aby przy użyciu dodatkowych numerów w centrali odbierać i wykonywać połączenia oraz używać funkcji, należy stosować tę samą procedurę co w przypadku linii o potrójnym dostępie, o ile nie ma innych wskazówek na ten temat. Po podniesieniu słuchawki należy jednak nacisnąć przycisk dodatkowej linii.

Przykład:

Aby wykonać połączenie przy użyciu dodatkowego numeru wewnętrznego:



Linia dodatkowa



Podnieś słuchawkę.

Naciśnij.

Uwaga: Przycisk funkcyjny zaprogramowany przez administratora systemu.



Wybierz numer wewnętrzny.

Wielokrotna reprezentacja numeru

Określony numer wewnętrzny można przypisać do dedykowanych przycisków w innych telefonach systemowych, co oznacza, że numer ten będzie „reprezentowany” w tych telefonach. Oczywiście inne numery wewnętrzne także mogą być „reprezentowane” w danym telefonie.

Uwaga: Funkcję tę programuje administrator systemu.

Sposób obsługi połączenia z wielokrotną reprezentacją numeru zależy od sposobu zaprogramowania telefonu (informacje na ten temat można uzyskać od administratora systemu). Na ogół obowiązują następujące zasady:

Połączenia przychodzące

Połączenia przychodzące (sygnalizowane miganiem lampki przycisku, wyświetlaniem informacji o osobie dzwoniącej i/lub sygnałem dzwonka) mogą być odbierane ze wszystkich telefonów, na których reprezentowany jest numer.

Połączenia wychodzące

Do połączenia z zaprogramowanym numerem wewnętrznym można użyć dedykowanego przycisku.

Śledzenie połączeń złośliwych

Jeśli abonent jest niepokojony złośliwymi połączeniami zewnętrznymi, może zażądać od operatora sieci śledzenia numerów.

Funkcję śledzenia można włączyć podczas rozmowy lub po jej zakończeniu. Linia zewnętrzna może być zawieszona przez ograniczony czas.

Włączanie

Podczas trwającej rozmowy:

ŚledźPoł

Naciśnij (patrz wyświetlacz).

Jeśli menu **ŚledźPoł** nie jest wyświetlane, naciśnij przycisk **więcej...**, aż pojawi się odpowiednie menu.

***Uwaga:** Można również nacisnąć przycisk MCT. Śledzenie połączeń (przycisk funkcyjny zaprogramowany przez administratora systemu).*

System informuje o tym, czy żądanie śledzenia numerów zostało zaakceptowane, czy też odrzucone za pomocą różnych sygnałów.

DISA = Bezpośredni dostęp do systemu z zewnątrz (opcja)

Użytkownik, który jest upoważniony do używania tej funkcji i który pracuje na zewnątrz, może zadzwonić do biura i uzyskać dostęp do linii zewnętrznej w celu wykonania połączeń służbowych. Takie połączenie służbowe obciąży jego numer wewnętrzny lub dany numer konta. Abonent zapłaci tylko za połączenie z biurem.

Telefon wewnętrzny powinien być wyposażony w przyciski krzyżyka (#) i gwiazdki (*) lub może to być telefon komórkowy przystosowany do wysyłania sygnałów tonowych (DTMF).

Po zakończeniu połączenia typu DISA, a przed wykonaniem nowego połączenia tego typu, należy odłożyć słuchawkę.

W zależności od typu kodu autoryzacji lub gdy używany jest kod konta, należy skorzystać z różnych procedur:

W przypadku wspólnego kodu autoryzacji



* 7 2 *

Wywołaj funkcję DISA w biurze.

Sygnal wybierania numeru.

Wybierz.



#

Wprowadź kod autoryzacji i naciśnij.

Sygnal wybierania numeru.

Wybierz numer wewnętrzny.



* 7 5 *

W przypadku indywidualnego kodu autoryzacji

Wywołaj funkcję DISA w biurze.

Sygnal wybierania numeru.

Wybierz.



*

Wprowadź kod autoryzacji i naciśnij.

Wybierz własny numer wewnętrzny i naciśnij.

Sygnal wybierania numeru.

Wybierz numer zewnętrzny.



#



Lista połączeń (opcja)

Funkcja ta pozwala rejestrować wszystkie połączenia wykonane z i na telefon użytkownika. Za pomocą przycisków menu wyświetlacza dostępnych pod wyświetlaczem można przeglądać listę połączeń, nawiązywać połączenia z numerami z listy i usuwać numery z listy.

Istnieje możliwość przeglądania pełnej listy wszystkich połączeń lub określonych list połączeń nieodebranych, wychodzących i przychodzących. Jeśli na liście zostały zapisane nowe połączenia nieodebrane, na wyświetlaczu widoczny jest komunikat **n Nieodebr** (n = liczba połączeń nieodebranych).

Aby można było przeglądać listę połączeń, telefon musi być odblokowany i znajdować się w stanie spoczynku.

Uzyskiwanie dostępu do listy połączeń

Dialog 4223 Professional:

- | | |
|----------------------|--|
| Lista poł. | Naciśnij (patrz wyświetlacz). |
| WDół lub WGóę | Naciśnij, aby zaznaczyć ramką żądaną listę (patrz wyświetlacz). |
| Wybierz | Naciśnij (patrz wyświetlacz).
Zostanie wyświetlona żądana lista, patrz sekcja „ Opcje listy połączeń ” na stronie 102. |
| n Nieodebr | Lub użyj skrótu bezpośrednio do listy połączeń nieodebranych:
Naciśnij (patrz wyświetlacz).
n = Liczba połączeń nieodebranych. |



Dialog 4225 Vision:

WDół lub **WGóę**

Wybierz opcję Lista poł. w górnym menu (patrz wyświetlacz).

Wybierz

Naciśnij, aby zaznaczyć ramką żądaną listę (patrz wyświetlacz).

Naciśnij (patrz wyświetlacz).

Zostanie wyświetlona żądana lista, patrz sekcja „[Opcje listy połączeń](#)” na stronie 102.

n Nieodebr

Lub użyj skrótu bezpośrednio do listy połączeń nieodebranych:

Naciśnij (patrz wyświetlacz).

n = Liczba połączeń nieodebranych.

Opcje listy połączeń

Połącz

Naciśnij, aby zestawić połączenie z numerem telefonu zaznaczonym ramką (patrz wyświetlacz).

WDół lub **WGóę**

Naciśnij, aby zaznaczyć ramką numer telefonu na liście (patrz wyświetlacz).

więcej...

Naciśnij, aby wyświetlić więcej opcji (patrz wyświetlacz).

Usuń

Naciśnij, aby usunąć połączenie z numerem zaznaczonym ramką (patrz wyświetlacz).

Powrót

Naciśnij, aby wrócić do poprzednich opcji przycisków menu (patrz wyświetlacz).

Przykład pełnej listy połączeń:

☎	Nowak Jan 3333	12:24	23 Sie 2003
☎	Mazur Piotr 5555	11:33	23 Sie 2003
Połącz WGóre WDól więcej...			

Programuj	Ust. tel.	Lista pol.	☐	Spis tel.	Wiadomości
☎	Nowak Jan 3333	12:24	23 Sie 2003		
☎	Mazur Piotr 5555	11:33	23 Sie 2003		
☎	0012115171	15:11	22 Sie 2003		
☎	Wójcik Tomasz 7777	14:06	21 Sie 2003		
Połącz WGóre WDól więcej...					

Lista połączeń zawiera następujące dane (od lewej do prawej):

- Symbol typu połączenia. Patrz objaśnienie poniżej.
- Nazwisko abonenta dzwoniącego/wywoływanego, np. „J Gajowy”.
- Numer telefonu abonenta dzwoniącego/wywoływanego, np. „5467”.
- Godzina połączenia, np. „10:48”.
- Data połączenia.
- Wskaźnik w postaci paska. Sygnalizuje widoczną część listy i jej położenie względem całości.

Używane są następujące symbole typu połączenia:



Połączenie nieodebrane.

Sygnalizuje nieodebrane, ale sprawdzone połączenie przychodzące.



Połączenie przychodzące.

Sygnalizuje odebrane połączenie przychodzące.



Połączenie wychodzące.

Sygnalizuje połączenie wychodzące.

Ustawienia

Programowanie przycisków funkcyjnych

Często używane funkcje i numery telefonów można przypisać do przycisków funkcyjnych, aby był do nich łatwy dostęp. Aby użyć funkcji, wystarczy tylko nacisnąć odpowiedni przycisk. Niektóre funkcje programuje administrator systemu. Do przycisku funkcyjnego można przypisać zarówno numer telefonu, jak i kod funkcji.

Przechodzenie do trybu programowania

Dialog 4223 Professional:

Programuj

Naciśnij (patrz wyświetlacz).

Jeśli menu **Programuj** nie jest wyświetlane, naciskaj przycisk **więcej...**, aż pojawi się odpowiednie menu.

Wybierz

Naciśnij (patrz wyświetlacz).

Wykonaj czynności opisane w sekcji „Programowanie lub zmiana funkcji”.

Dialog 4225 Vision:



Wybierz opcję Programuj w górnym menu (patrz wyświetlacz).

Wybierz

Naciśnij, aby wybrać funkcję Progr. przycisków (patrz wyświetlacz).

Wykonaj czynności opisane w sekcji „Programowanie lub zmiana funkcji”.

Programowanie lub zmiana funkcji



Naciśnij przycisk, który chcesz zaprogramować lub zmienić.

Uwagi:

Jeśli przycisk jest już zaprogramowany, zostanie wyświetlony zaprogramowany numer lub funkcja. Jeśli zaprogramowana funkcja ma pozostać niezmieniona, naciśnij przycisk **Wyjdź**, aby wyjść z menu bez zapisywania zmian.

W celu skasowania zaprogramowanej funkcji naciśnij przycisk kasowania i przycisk **Wyjdź**, aby wyjść z menu.



Wprowadź numer telefonu lub kod funkcji zgodnie z listą znajdującą się w sekcji „Funkcje i wymagane dane”.

Uwagi:

W przypadku wprowadzenia nieprawidłowego numeru należy nacisnąć przycisk Kasowanie, aby go usunąć, a następnie wprowadzić numer ponownie.

Można teraz zaprogramować inny przycisk funkcyjny. (Należy powtórzyć czynności od punktu „Naciśnij przycisk, który chcesz zaprogramować lub zmienić”).



Naciśnij ponownie przycisk funkcyjny.

Wyjdź

Naciśnij, aby zakończyć programowanie (patrz wyświetlacz).

Zdejmij plastikową osłonę i obok przycisku wpisz nazwę funkcji lub numer telefonu.

Uwaga:

Do tworzenia i drukowania kart opisu przycisków służy program DCM (Designation Card Manager). Program DCM znajduje się na dysku CD-ROM zatytułowanym Enterprise Telephone Toolbox CD, ale można go również pobrać pod adresem:

<http://www.ericsson.com/enterprise/library/manuals.shtml>.

Aby uzyskać więcej informacji, należy skontaktować się z certyfikowanym partnerem handlowym firmy Ericsson Enterprise.

Funkcje i wymagane dane

<i>Funkcja</i>	<i>Kod funkcji lub przypisany numer</i>			
	W większości krajów	Finlandia	Francja	Szwecja
Odbieranie połączeń				
Grupowe	8		4	6
Indywidualne	<i>Nr + 8</i>		<i>Nr + 4</i>	<i>Nr + 6</i>
Połączenie oczekujące	5	6	6	4
Zawieszanie połączenia, wspólne	8		4	6
Konferencja	3			
Wybieranie numeru przy użyciu przycisku funkcyjnego	Numer wewn.			
Włączenie się do rozmowy prowadzonej na zajętej linii wewnętrznej	4		8	8
Powtórzenie ostatnio wybranego numeru zewnętrznego	***	**0		**0
Numer osobisty (nr listy)	(1-5)			

Funkcje programowane przez administratora systemu:

- Automatyczne odbieranie połączenia*
- Dedykowane łącze interkomu
- Dodatkowe linie
- Dziennik nazwisk i numerów
- Indywidualna linia zewnętrzna
- Linia zewnętrzna
- Listy profili wyszukiwania i przypisywanie przycisków funkcyjnych numerowi osobistemu
- Nie przeszkadzać*
- Oddzwanianie*
- Śledzenie połączeń złośliwych
- Przeniesienie*
- Ręczne powiadomianie o oczekującej wiadomości
- Wielokrotna reprezentacja numeru
- Wolny na drugiej linii

** Funkcja może być zaprogramowana przez użytkownika.*

Jeśli funkcja jest zaprogramowana *przez użytkownika*, *nie można* jej przełączyć za pomocą jednego przycisku. Jeden przycisk służy do włączania funkcji, a drugi — do jej wyłączenia. Lampka przycisku *nie* wskazuje, że funkcja jest aktywna.

Jeśli funkcja jest zaprogramowana *przez administratora systemu*, *można* ją przełączać za pomocą jednego przycisku, a lampka przycisku wskazuje, że funkcja jest aktywna.

Programowanie sygnałów dzwonka

W omawianym telefonie można zaprogramować 6 sygnałów dzwonka. Inne sygnały można zaprogramować na liniach, liniach dodatkowych i liniach z wielokrotną reprezentacją.

Przechodzenie do trybu programowania

Dialog 4223 Professional:

Programuj

Naciśnij (patrz wyświetlacz).

Jeśli menu **Programuj** nie jest wyświetlane, naciśnij przycisk **więcej...**, aż pojawi się odpowiednie menu.

Wybierz

Naciśnij (patrz wyświetlacz).

Wykonaj czynności opisane w sekcji „Programowanie lub zmiana sygnału dzwonka”.

Dialog 4225 Vision:



Wybierz opcję Programuj w górnym menu (patrz wyświetlacz).

Wybierz

Naciśnij, aby wybrać funkcję Progr. przycisków (patrz wyświetlacz).

Wykonaj czynności opisane w sekcji „Programowanie lub zmiana sygnału dzwonka”.

Programowanie lub zmiana sygnału dzwonka**Linia 1** **Naciśnij odpowiedni przycisk linii.**

Na wyświetlaczu pojawi się cyfra (0–6).

Uwaga: *Jeśli zaprogramowany sygnał dzwonka ma pozostać niezmienny, naciśnij przycisk **Wyjdź**, aby wyjść z menu bez zapisywania zmian.*

(0 – 6)**Z poniższej listy wybierz sygnał dzwonka, którego chcesz używać.**

- 0 = bez dzwonka
- 1 = zwykły sygnał dzwonka
- 2 = opóźniony zwykły sygnał dzwonka
- 3 = jeden wyciszony sygnał dzwonka
- 4 = jeden opóźniony wyciszony sygnał dzwonka
- 5 = automatyczne odebranie połączenia po jednym dzwonku sterowane przyciskiem funkcyjnym
- 6 = automatyczne odebranie połączenia po jednym dzwonku

Uwaga: *Opcje 5 i 6 nie są dostępne dla linii z wielokrotną reprezentacją.*

Linia 1 **Naciśnij.****Wyjdź****Naciśnij, aby zakończyć programowanie (patrz wyświetlacz).**

Programowanie brzmienia dzwonka

Do sygnału dzwonka można przypisać jedno z 10 różnych brzmień. Każdemu brzmieniu odpowiada cyfra z przedziału od 0 do 9.

Uwaga: Jeśli do sygnalizacji połączeń przychodzących są używane melodie, ustawienia brzmienia sygnału dzwonka nie są uwzględniane. Patrz sekcja „Melodia sygnału dzwonka” na stronie 114.

Dialog 4223 Professional:

Programuj

Naciśnij (patrz wyświetlacz).

Jeśli menu **Programuj** nie jest wyświetlane, naciskaj przycisk **więcej...**, aż pojawi się odpowiednie menu.

Wybierz

Naciśnij (patrz wyświetlacz).

Na wyświetlaczu pojawi się symbol aktualnie używanego brzmienia dzwonka.

(0 – 9)

Naciśnij odpowiednią cyfrę.

Telefon zadzwoni dzwonkiem o wybranym brzmieniu.

Wyjdź

Naciśnij, aby zakończyć programowanie (patrz wyświetlacz).

Dialog 4225 Vision:



Wybierz opcję Programuj w górnym menu (patrz wyświetlacz).

Wybierz

Naciśnij, aby wybrać funkcję Progr. przycisków (patrz wyświetlacz).

Na wyświetlaczu pojawi się symbol aktualnie używanego brzmienia dzwonka.

(0 – 9)

Naciśnij odpowiednią cyfrę.

Telefon zadzwoni dzwonkiem o wybranym brzmieniu.

Wyjdź

Naciśnij, aby zakończyć programowanie (patrz wyświetlacz).

Głośność w słuchawce i głośniku

Do zmiany głośności słuchawki lub głośnika podczas połączenia służą przyciski głośności. Głośność słuchawki należy ustawiać przy podniesionej słuchawce. Poziom dźwięku głośnika można regulować, gdy słyszalny jest w nim sygnał wybierania lub podczas rozmowy przy użyciu urządzenia głośnomówiącego.



Naciskaj, aby zmienić głośność.

Poziomy głośności słuchawki i głośnika zostaną zapisane.

Aby zmienić głośność podczas odsłuchiwania grupowego:

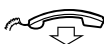

Odłóż słuchawkę.

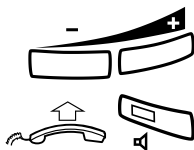

Naciskaj, aby zmienić głośność.

Poziomy głośności słuchawki i głośnika zostaną zapisane.

Podnieś słuchawkę i naciśnij przycisk.

Dodatkowe wzmocnienie poziomu głośności słuchawki/zestawu słuchawkowego

W przypadku osób niedosłyszących poziom głośności słuchawki może zostać dodatkowo wzmocniony. Aby zmienić głośność:

Uwaga: Zmiana poziomu głośności wpływa także na słuchawkę podłączoną do wyjścia słuchawkowego.

Dialog 4223 Professional:

Ust. tel.

Naciśnij (patrz wyświetlacz).

Jeśli menu **Ust. tel.** nie jest wyświetlane, naciśnij przycisk **więcej...**, aż pojawi się odpowiednie menu.

Wybierz

Naciśnij (patrz wyświetlacz).

WDół lub WGÓrę

Naciśnij, aby zaznaczyć ramką menu **Głośność słuchawek** (patrz wyświetlacz).

Wybierz

Naciśnij (patrz wyświetlacz).

Słychać sygnał dźwiękowy, a na wyświetlaczu widoczne jest bieżące ustawienie. Lampka przycisku Linia 1 wskazuje również bieżące ustawienie; lampka przycisku nie świeci = poziom standardowy, lampka przycisku świeci = poziom zwiększony.

Change

Naciśnij, aby zmienić poziom głośności (patrz wyświetlacz).

Na wyświetlaczu pojawi się nowe ustawienie. Lampka przycisku Linia 1 wskazuje również nowe ustawienie, jak opisano powyżej.

Exit

Naciśnij, aby zakończyć ustawianie (patrz wyświetlacz).

Po wybraniu opcji dodatkowego wzmocnienia lampka przycisku Linia 1 gaśnie.



Dialog 4225 Vision:

WDół lub WGóré

Wybierz opcję Ust. tel. w górnym menu (patrz wyświetlacz).

Naciśnij, aby zaznaczyć ramką menu Głośność słuchawek (patrz wyświetlacz).

Wybierz

Naciśnij (patrz wyświetlacz).

Słychać sygnał dźwiękowy, a na wyświetlaczu widoczne jest bieżące ustawienie. Lampka przycisku Linia 1 wskazuje również bieżące ustawienie; lampka przycisku nie świeci = poziom standardowy, lampka przycisku świeci = poziom zwiększony.

Change

Naciśnij, aby zmienić poziom głośności (patrz wyświetlacz).

Na wyświetlaczu pojawi się nowe ustawienie. Lampka przycisku Linia 1 wskazuje również nowe ustawienie, jak opisano powyżej.

Exit

Naciśnij, aby zakończyć ustawianie (patrz wyświetlacz).

Po wybraniu opcji dodatkowego wzmocnienia lampka przycisku Linia 1 gaśnie.

Głośność dzwonka

Głośność dzwonka można ustawić przy użyciu przycisków głośności, gdy telefon jest w trybie spoczynku lub dzwoni. Ustawiony poziom głośności zostanie zapisany w pamięci.



Naciskaj, aby zmienić głośność.



Wyciszanie sygnału dzwonka

Sygnal dzwonka dla połączenia przychodzącego można wyciszyć.

Naciśnij, aby wyciszyć sygnał dzwonka.

Sygnal dzwonka dla bieżącego połączenia zostanie wyłączony, a telefon automatycznie przejdzie w tryb wyciszzonego dzwonka (patrz poniżej).

Wyciszenie dzwonka

Sygnal dzwonka można wyłączyć, aby nie przeszkadzał, i nadal odbierać połączenia przychodzące. Będą one sygnalizowane miganiem lampki linii i wyświetleniem odpowiedniej informacji na wyświetlaczu.



Gdy telefon znajduje się w trybie spoczynku lub podczas dzwonienia:

Naciśnij, aby wyłączyć sygnał dzwonka.

Zaświeci lampka przycisku wyciszania i pojawi się symbol wyłączenia dzwonka, wskazując tryb wyciszenia dzwonka. Sygnal dzwonka zostanie automatycznie włączony przy następnym podniesieniu słuchawki lub naciśnięciu dowolnego przycisku.

Melodia sygnału dzwonka

Użytkownik, który chce zastąpić sygnał dzwonka własnymi melodiami, gdy dzwoni telefon, może zaprogramować jedną melodię dla połączenia wewnętrznego, drugą dla połączenia zewnętrznego i trzecią do sygnalizowania oddzwonienia.

Dialog 4223 Professional:

Ust. tel.

Naciśnij (patrz wyświetlacz).

Jeśli menu **Ust. tel.** nie jest wyświetlane, naciskaj przycisk **więcej...**, aż pojawi się odpowiednie menu.

Wybierz

Naciśnij (patrz wyświetlacz).

WDół lub WGórze

Naciśnij, aby zaznaczyć ramką menu Programow. melodii (patrz wyświetlacz).

Wybierz

Naciśnij (patrz wyświetlacz).

Wykonaj czynności opisane w sekcji „Tryb melodii”.

Dialog 4225 Vision:



WDół lub WGórze

Wybierz opcję Ust. tel. w górnym menu (patrz wyświetlacz).

Naciśnij, aby zaznaczyć ramką menu Programow. melodii (patrz wyświetlacz).

Wybierz

Naciśnij (patrz wyświetlacz).

Wykonaj czynności opisane w sekcji „Tryb melodii”.

Tryb melodii

Na wyświetlaczu pojawi się komunikat **Melody Mode**, a jeśli melodia dla połączeń wewnętrznych (Linia 1), połączeń zewnętrznych (Linia 2 lub oddzwaniania (Zapytanie) jest zapisana i aktywna, zaświeci lampka odpowiedniego przycisku.

W trybie melodii można:

- programować nowe melodie,
- edytować lub usuwać zapisane melodie,
- włączać lub wyłączać zapisane melodie.

Exit

Naciśnij, jeśli chcesz wyjść z trybu melodii (patrz wyświetlacz).

Uwaga: *Jeśli w ciągu 30 sekund nie zostanie naciśnięty żaden przycisk, tryb melodii zostanie automatycznie skasowany.*

Programowanie nowej melodii, edytowanie lub usuwanie bieżącej melodii

Program

Naciśnij (patrz wyświetlacz).

Na wyświetlaczu widoczny jest komunikat **Program Melody**. Lampka przycisku funkcyjnego umieszczonego najwyżej (w przypadku telefonu Dialog 4225 jest to najwyższy przycisk z lewej strony) również świeci, sygnalizując tryb programowania.

Naciśnij przycisk dla żadanego typu połączenia:

Jeśli bieżąca melodia istnieje, zostanie odtworzona i na wyświetlaczu pojawi się 19 ostatnich nut lub znaków.

Linia 1 

Naciśnij dla połączeń wewnętrznych.

Lub:

Linia 2 

Naciśnij dla połączeń zewnętrznych.

Lub:

Zapytanie 

Naciśnij dla oddzwaniania.

< lub >



Aby przeprowadzić edycję bieżącej melodii:

Naciśnij, aby ustawić kursor po prawej stronie pozycji, która ma być edytowana (patrz wyświetlacz).

Naciśnij, aby usunąć nutę znajdującą się po lewej stronie kursora.

Przytrzymaj naciśnięty, aby usunąć wszystkie nuty.

Aby wprowadzić nową melodię lub nowe nuty, należy użyć instrukcji znajdującej się w sekcji „[Wprowadzanie nut](#)” na stronie 118.

Aby zapisać w pamięci bieżącą melodię:

Linia

Naciśnij migający przycisk Linia (Linia 1, Linia 2 lub Zapytanie).

Jeśli nie chcesz kontynuować programowania ani usuwania melodii dla innej linii:

Back

Naciśnij, aby wrócić do poprzedniego menu (patrz wyświetlacz).

Uwagi:

Melodia nie jest aktywna. Patrz sekcja „[Włączanie lub wyłączenie zapisanej melodii](#)” na stronie 117.

Jeśli w ciągu 30 sekund nie zostanie naciśnięty żaden przycisk, wszystkie wprowadzone nuty lub zmiany zostaną automatycznie zapisane i telefon wróci w tryb spoczynku.



Aby usunąć bieżącą melodię:

Naciśnij i przytrzymaj naciśnięty, dopóki z wyświetlacza nie zniknie ostatnia nuta.

Linia

Naciśnij migający przycisk Linia (Linia 1, Linia 2 lub Zapytanie).

Jeśli nie chcesz kontynuować programowania ani usuwania melodii dla innej linii:

Back **Naciśnij, aby wrócić do poprzedniego menu (patrz wyświetlacz).**

Uwaga: *Jeśli w ciągu 30 sekund nie zostanie naciśnięty żaden przycisk, wprowadzona zmiana zostanie automatycznie zapisana i telefon wróci w tryb spoczynku.*

Włączanie lub wyłączanie zapisanej melodii

Zapisaną melodię należy uaktywnić w trybie melodii, aby była odtwarzana, gdy pojawi się połączenie przychodzące.

Aby włączyć (w trybie melodii):

Linia 

Naciśnij przycisk żądanego typu połączenia (Linia 1, Linia 2 lub Zapytanie).

Zaświeci lampka odpowiedniego przycisku:

Przycisk Linia 1 = połączenia wewnętrzne

Przycisk Linia 2 = połączenia zewnętrzne

Przycisk Zapytanie = połączenia oddzwania

Uwaga: *Aby powrócić do zwykłego sygnału dzwonka, nie usuwając zaprogramowanej melodii z pamięci, wystarczy ponownie nacisnąć przycisk żądanego typu połączenia. Gdy lampka przycisku nie świeci, oznacza to, że melodia jest wyłączona.*

Exit **Naciśnij, aby wyjść z trybu melodii (patrz wyświetlacz).**

Wprowadzanie nut

W trybie melodii do wprowadzania nut, pauz i innych znaków służy klawiatura. Można zaprogramować maksymalnie 40 nut dla połączeń przychodzących i 20 nut dla oddzwaniania.

1c 2d 3e
4f 5g 6a
7b 8+c 9+d

Poniżej przedstawiono, w jaki sposób należy używać przycisków:

Naciśnij, aby wstawić nuty (1-9).

Uwaga: *Krótkie naciśnięcie powoduje utworzenie krótkiego dźwięku, a długie naciśnięcie - długiego dźwięku (wyświetlanego jako duża litera). Znaki +c i +d oznaczają wyższą oktawę.*

✳

Naciśnij, aby wstawić krótką pauzę (p).

Przytrzymaj, aby utworzyć długą pauzę (P). Powtórz, aby otrzymać dłuższą pauzę (pp...p).

0

Naciśnij, aby uzyskać wyższą oktawę dla wstawionej nuty.

Znak + wyświetlany przed nutą wskazuje wyższą oktawę.

Przykład: 30, aby zaprogramować +e.

#

Naciśnij, aby zwiększyć lub zmniejszyć wysokość wstawionej nuty.

Naciśnij raz, aby podwyższyć o pół tonu, dwa razy, aby obniżyć o pół tonu i trzy razy, aby podwyższyć o cały ton.

< lub >



Naciśnij, aby przesunąć kursor w lewo lub w prawo (patrz wyświetlacz).

Naciśnij, aby odsłuchać melodię złożoną z wprowadzonych nut.

Naciśnij, aby usunąć nutę znajdującą się po lewej stronie kursora.

Przytrzymaj naciśnięty, aby usunąć wszystkie nuty.

Przykład melodii:

Temat „James Bond” zaprogramowany dla połączeń wewnętrznych:

C d d D D pp C C C C #d #d #D #D pp D D D ##A G pppp G F G

1 2 2 2 2 ✳ ✳ 1 1 1
1 2 # 2 # 2 # 2 #
✳ ✳ 2 2 2 6 # # 5
✳ ✳ ✳ ✳ 5 4 5

Wprowadź nuty.

Szara cyfra = długie naciśnięcie.

Uwaga: *Przycisk # (do wstawiania znaku krzyżyka lub bemola) jest naciskany po wprowadzeniu nuty, ale jest wyświetlany przed nutą.*

Po wprowadzeniu pierwszych 19 pozycji na wyświetlaczu będą następujące informacje (wyświetlanych może być tylko ostatnich 19 pozycji):

Program Intern CddDDppCCCC#d#D#D<
< > Back

Program Intern CddDDppCCCC#d#D#D<
< > Back

Po wprowadzeniu wszystkich nut na wyświetlaczu będą następujące informacje (wyświetlanych może być tylko ostatnich 19 pozycji):

Program Intern #D#DppDDDbAGppppGFG<
< > Back

Program Intern #D#DppDDDbAGppppGFG<
< > Back

Uwaga: Nuta A z bemolem (##A) jest wyświetlana jako bA, tzn. litera b używana jest zarówno jako nuta b (w polskiej konwencji h z bemolem) i znak bemola.

Kontrast wyświetlacza

Istnieje możliwość zmiany kontrastu wyświetlacza.

Dialog 4223 Professional:

- | | |
|------------------------|--|
| Ust. tel. | Naciśnij (patrz wyświetlacz).
Jeśli menu Ust. tel. nie jest wyświetlane, naciskaj przycisk więcej... , aż pojawi się odpowiednie menu. |
| Wybierz | Naciśnij (patrz wyświetlacz). |
| WDół lub WGórej | Naciśnij, aby zaznaczyć ramką menu Kontrast wyświetl. (patrz wyświetlacz). |
| Wybierz | Naciśnij (patrz wyświetlacz). |
| - lub + | Naciśnij kilkakrotnie, aby ustawić kontrast (patrz wyświetlacz). |
| Save&Exit | Naciśnij, aby zapisać ustawienie i wyjść z menu (patrz wyświetlacz). |

***Uwaga:** Aby wyjść z menu bez zapisywania zmian, przed naciśnięciem któregośkolwiek z przycisków ustawień wybierz opcję **Save&Exit**.*

Dialog 4225 Vision:

- | | |
|--|---|
|  | Wybierz opcję Ust. tel. w górnym menu (patrz wyświetlacz). |
| WDół lub WGórej | Naciśnij, aby zaznaczyć ramką menu Kontrast wyświetl. (patrz wyświetlacz). |
| Wybierz | Naciśnij (patrz wyświetlacz). |
| - lub + | Naciśnij kilkakrotnie, aby ustawić kontrast (patrz wyświetlacz). |
| Save&Exit | Naciśnij, aby zapisać ustawienie i wyjść z menu (patrz wyświetlacz). |

***Uwaga:** Aby wyjść z menu bez zapisywania zmian, przed naciśnięciem któregośkolwiek z przycisków ustawień wybierz opcję **Save&Exit**.*

Akcesoria

Panel dodatkowych przycisków

Używany telefon może być wyposażony w 1–4 paneli dodatkowych przycisków (typ DBY 419 01). Na każdym panelu znajduje się 17 dodatkowych przycisków, którym można przypisać najczęściej używane numery i funkcje. Przyciski te można także wykorzystywać do nadzorowania numerów wewnętrznych. Informacje dotyczące instalowania panelu można znaleźć w sekcji „Instalacja” na stronie 129.

W celu utworzenia i wydrukowania własnych kart opisu przycisków panelu należy użyć programu DCM (Designation Card Manager). Program DCM znajduje się na dysku CD-ROM zatytułowanym Enterprise Telephone Toolbox CD, ale można go również pobrać pod adresem:
<http://www.ericsson.com/enterprise/library/manuals.shtml>.

Aby uzyskać więcej informacji, należy skontaktować się z certyfikowanym partnerem handlowym firmy Ericsson Enterprise.

Zestaw słuchawkowy (opcja)

Informacje dotyczące instalowania zestawu słuchawkowego można znaleźć w sekcji „[Instalacja](#)” na stronie 129.

Dostępne są funkcje zestawu słuchawkowego wymienione poniżej.

Odbieranie połączeń



Naciśnij, aby odebrać połączenie.

Zaświeci lampka przycisku zestawu słuchawkowego.

Uwaga: Gdy telefon został wstępnie skonfigurowany do pracy w trybie z zestawem słuchawkowym, w celu odebrania połączenia można także nacisnąć migający przycisk linii. Patrz sekcja „[Tryb pracy z zestawem słuchawkowym](#)” na stronie 124.



Naciśnij, aby zakończyć połączenie przy użyciu zestawu słuchawkowego.

Wykonywanie połączeń

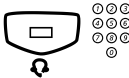

Naciśnij i wybierz numer.

Zaświeci lampka przycisku zestawu słuchawkowego.

Uwaga: Gdy telefon został wstępnie skonfigurowany do pracy w trybie z zestawem słuchawkowym, można także wybrać numer bezpośrednio (bez naciskania przycisku zestawu słuchawkowego) lub zamiast naciskania przycisku zestawu słuchawkowego nacisnąć przycisk linii. Patrz sekcja „[Tryb pracy z zestawem słuchawkowym](#)” na stronie 124.



Naciśnij, aby zakończyć połączenie.

Przełączenie z zestawu słuchawkowego na słuchawkę



Podnieś słuchawkę.

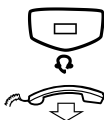

Przełączenie ze słuchawki na zestaw słuchawkowy

Naciśnij.

Zaświeci lampka przycisku zestawu słuchawkowego.

Odlóż słuchawkę.



Korzystanie z zestawu słuchawkowego podczas odsłuchiwania grupowego przy użyciu głośnika

Naciśnij, aby podczas korzystania z zestawu słuchawkowego włączyć lub wyłączyć odsłuchiwanie grupowe.

Gdy lampka przycisku głośnika świeci, odsłuchiwanie grupowe jest aktywne.

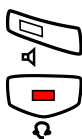

Przełączenie z zestawu słuchawkowego na urządzenie głośnomówiące

Naciśnij.

Zaświeci lampka przycisku głośnika.

Naciśnij.



Przełączenie z urządzenia głośnomówiącego na zestaw słuchawkowy

Naciśnij.

Zaświeci lampka przycisku zestawu słuchawkowego.

Tryb pracy z zestawem słuchawkowym

Telefon jest domyślnie skonfigurowany w taki sposób, aby w przypadku odebrania przez naciśnięcie przycisku Linia połączenia były przesyłane na głośnik. Jest to tak zwany **tryb pracy z głośnikiem**. Także w przypadku wybrania numeru bez podnoszenia słuchawki połączenie jest automatycznie przesyłane na głośnik.

Gdy z telefonem używany jest zestaw słuchawkowy, można zmienić to ustawienie w celu łączenia rozmów na zestaw słuchawkowy. Jest to tak zwany **tryb pracy z zestawem słuchawkowym**. W trybie pracy z zestawem słuchawkowym można wykonywać połączenia przy użyciu zestawu słuchawkowego, naciskając cyfry bezpośrednio (wybieranie bezpośrednie). Można również odbierać połączenia na zestaw słuchawkowy, naciskając przycisk linii.

Uwagi:

Bez względu na ustawiony tryb pracy podniesienie słuchawki zawsze powoduje przesłanie połączenia na słuchawkę.

Także działanie systemu głośnomówiącego i głośnika nie zmienia się, tzn. naciśnięcie przycisku głośnika powoduje tymczasowe przesłanie połączenia na głośnik.

Aktywację i anulowanie trybu pracy z zestawem słuchawkowym można wykonać tylko wtedy, gdy telefon jest w stanie spoczynku.

Aby włączyć tryb pracy z zestawem słuchawkowym:



Naciśnij i przytrzymaj naciśnięty przez co najmniej 4 sekundy.

Rozlegnie się krótki sygnał potwierdzenia i na wyświetlaczu pojawi się na kilka sekund komunikat Headset Preset.

Uwaga: Tryb pracy z zestawem słuchawkowym można także włączyć, wybierając z menu opcję **Ust. tel.**



Aby anulować tryb pracy z zestawem słuchawkowym:

Naciśnij i przytrzymaj naciśnięty przez co najmniej 4 sekundy.

Rozlegnie się krótki sygnał potwierdzenia i symbol Headset Preset zniknie z wyświetlacza.

Uwaga: Tryb pracy z zestawem słuchawkowym można także wyłączyć, wybierając z menu opcję **Ust. tel.**

Głośność zestawu słuchawkowego

Do zmiany głośności zestawu słuchawkowego podczas połączenia służą przyciski głośności.



Naciskaj, aby zmienić głośność.

Poziom głośności zestawu słuchawkowego zostanie zapisany.

Aby zmienić głośność głośnika telefonu podczas odsłuchiwania grupowego:

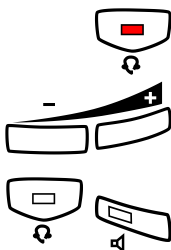

Naciśnij.

Naciskaj, aby zmienić głośność.

Poziom głośności głośnika zostanie zapisany.

Naciśnij.

W przypadku osób niedosłyszących poziom głośności zestawu słuchawkowego może zostać dodatkowo wzmocniony. W tym celu należy skorzystać z procedury opisanej w sekcji „[Głośność w słuchawce i głośniku](#)” na stronie 111.

Dodatkowa słuchawka (opcja)

Dodatkowa słuchawka może być używana równolegle ze standardową słuchawką, umożliwiając drugiej osobie przysłuchiwanie się trwającej rozmowie. Dodatkowa słuchawka jest podłączana do gniazda zestawu słuchawkowego znajdującego się pod spodem telefonu (zobacz sekcja „[Instalacja](#)” na stronie 129).

Możliwe jest przełączanie trybu rozmowy danej słuchawki między mówieniem a słuchaniem.



Naciśnij, aby przełączać tryb rozmowy między mówieniem a słuchaniem.

Wyciągana wkładka (opcja)

Wyciągana wkładka służy jako osobista lista numerów telefonicznych i jest instalowana pod telefonem. Informacje dotyczące instalowania wyciąganej wkładki można znaleźć w sekcji „[Instalacja](#)” na stronie 129.

Do tworzenia i drukowania własnych kart przeznaczonych dla wyciąganej wkładki służy program DCM (Designation Card Manager). Program DCM znajduje się na dysku CD-ROM zatytułowanym Enterprise Telephone Toolbox CD, ale można go również pobrać pod adresem:

<http://www.ericsson.com/enterprise/library/manuals.shtml>.



Aby uzyskać więcej informacji, należy skontaktować się z certyfikowanym partnerem handlowym firmy Ericsson Enterprise.

Moduł urządzeń opcjonalnych (opcja)

Moduł urządzeń opcjonalnych DBY 420 01/1 jest wyposażeniem dodatkowym, które może zostać zainstalowane pod telefonem. Moduł służy do podłączenia dodatkowego dzwonka poza pokojem lub lampki sygnału zajętości za drzwiami.

Sprawdzenie lub ustawienie modułu urządzeń opcjonalnych dla dodatkowego dzwonka lub sygnału zajętości

Dialog 4223 Professional:

- | | |
|--|--|
| Ust. tel. | Naciśnij (patrz wyświetlacz).
Jeśli menu Ust. tel. nie jest wyświetlane, naciskaj przycisk więcej... , aż pojawi się odpowiednie menu. |
| Wybierz | Naciśnij (patrz wyświetlacz). |
| WDół lub WGóre | Naciśnij, aby zaznaczyć ramką menu Ust.modułu urz.opcj. (patrz wyświetlacz). |
| Wybierz | Naciśnij (patrz wyświetlacz).
Lampka przycisku Linia 2 wskazuje ustawienie modułu urządzeń opcjonalnych: nie świeci = dodatkowy dzwonek, świeci = lampka sygnału zajętości. Miga = dodatkowy dzwonek i lampka sygnału zajętości. |
| Linia 2  | Naciśnij, aby zmienić na sygnał zajętości. |
| | Lub: |
| Linia 2  | Naciśnij, aby zmienić na dodatkowy dzwonek i sygnał zajętości. |
| | Lub: |
| Linia 2  | Naciśnij, aby zmienić na dodatkowy dzwonek. |
| Exit | Naciśnij, aby zapisać ustawienie i wyjść z menu (patrz wyświetlacz). |

Uwaga: *Jeśli nie zostanie wybrana opcja **Exit**, po upływie około 30 sekund od naciśnięcia ostatniego przycisku telefon automatycznie wróci w tryb spoczynku.*



WDół lub WGórze

Wybierz



Linia 2



Linia 2



Linia 2

Exit

Dialog 4225 Vision:

Wybierz opcję Ust. tel. w górnym menu (patrz wyświetlacz).

Naciśnij, aby zaznaczyć ramką menu Ust.modułu urz.opcj. (patrz wyświetlacz).

Naciśnij (patrz wyświetlacz).

Lampka przycisku Linia 2 wskazuje ustawienie modułu urządzeń opcjonalnych: Nie świeci = dodatkowy dzwonek, świeci = lampka sygnału zajętości. Miga = dodatkowy dzwonek i lampka sygnału zajętości.

Naciśnij, aby zmienić na sygnał zajętości.

Lub:

Naciśnij, aby zmienić na dodatkowy dzwonek i sygnał zajętości.

Lub:

Naciśnij, aby zmienić na dodatkowy dzwonek.

Naciśnij, aby zapisać ustawienie i wyjść z menu (patrz wyświetlacz).

***Uwaga:** Jeśli nie zostanie wybrana opcja **Exit**, po upływie około 30 sekund od naciśnięcia ostatniego przycisku telefon automatycznie wróci w tryb spoczynku.*

Instalacja

Instalacja przewodów

Przewód słuchawki po lewej stronie

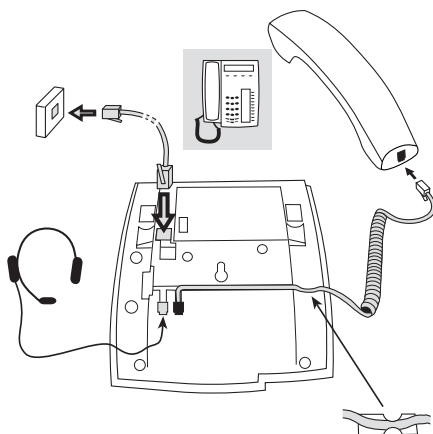

Przewód słuchawki po prawej stronie

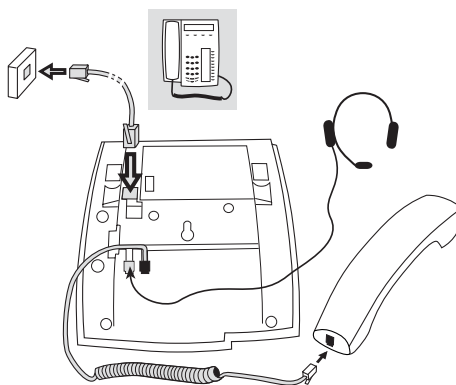

Przewód słuchawki można przeprowadzić w rowku pod telefonem. Przewód do centrali musi być podłączony do gniazda „LINE”, a przewód słuchawkowy do gniazda „HANDSET”.

Wymiana przewodów

Aby usunąć przewód, należy odblokować zaślepkę przy użyciu śrubokrętu.

Instalacja podstawek i ustawianie telefonu

Pozycja wysoka

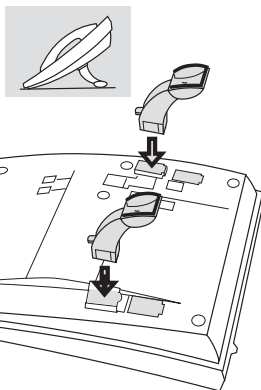

Pozycja niska

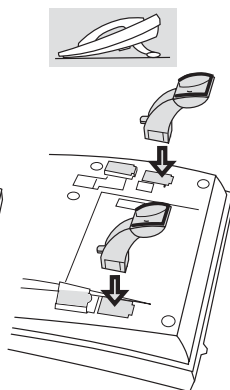

Naciśnij, aby zablokować podstawkę

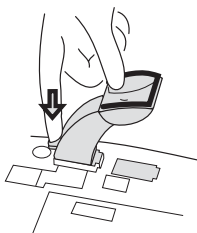

Zwolnij, aby złożyć podstawkę

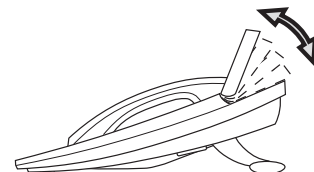
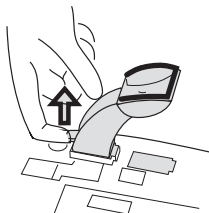

Wyświetlacz o regulowanym nachyleniu

Regulowany kąt nachylenia

Instalacja karty

Do tworzenia i drukowania kart opisu przycisków służy program DCM (Designation Card Manager). Program DCM znajduje się na dysku CD-ROM zatytułowanym Enterprise Telephone Toolbox CD, ale można go również pobrać pod adresem:

<http://www.ericsson.com/enterprise/library/manuals.shtml>.

Aby uzyskać więcej informacji, należy skontaktować się z certyfikowanym partnerem handlowym firmy Ericsson Enterprise.

Dialog 4223 Professional:



Dialog 4225 Vision:

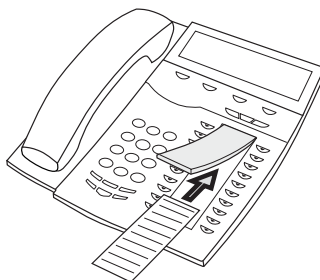

Instalacja paneli przycisków

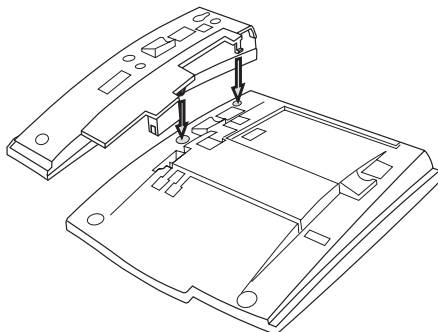

1 Dołącz panel przycisków.

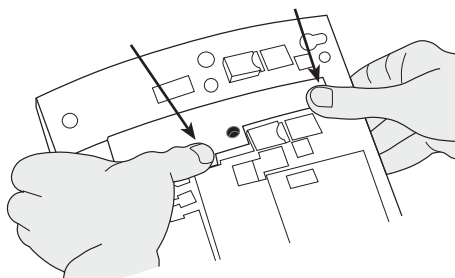

2 Naciśnij mocno w miejscu wskazywanym przez strzałki, aż usłyszysz „kliknięcie”.

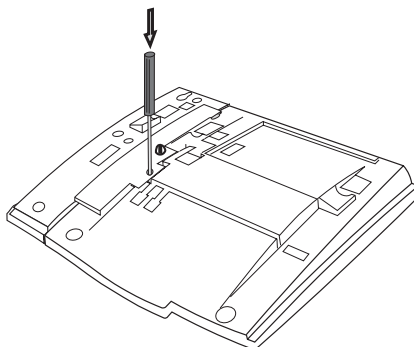

- 3** Przy użyciu śrubokręta naciśnij mocno wewnątrz otworu, aż usłyszysz słaby dźwięk.
- 4** Zainstaluj podstawki według rysunku „Ustawianie podstawek”.

Uwaga: Wszystkie panele dodatkowych przycisków muszą być panelami typu DBY 419 01.

Ustawianie podstawki (1–4 panele dodatkowych przycisków)

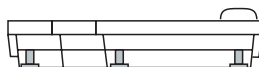
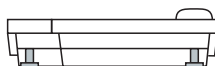

Instalacja karty

W celu utworzenia i wydrukowania własnych kart opisu przycisków panelu należy użyć programu DCM (Designation Card Manager). Program DCM znajduje się na dysku CD-ROM zatytułowanym Enterprise Telephone Toolbox CD, ale można go również pobrać pod adresem:

<http://www.ericsson.com/enterprise/library/manuals.shtml>

Aby uzyskać więcej informacji, należy skontaktować się z certyfikowanym partnerem handlowym firmy Ericsson Enterprise.

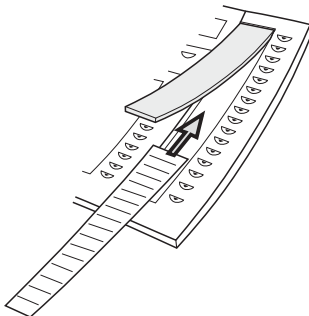

Instalacja wyciąganej wkładki (opcja)

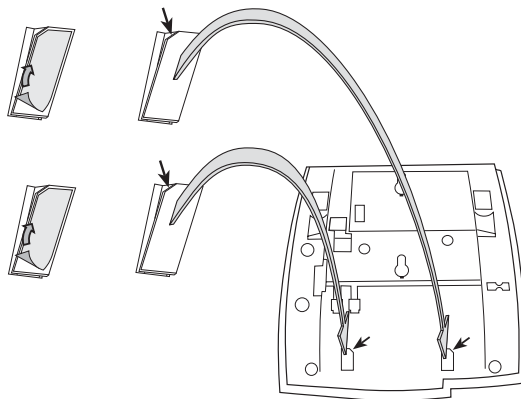

- 1 Usuń folię ochronną z przewodnic.**
- 2 Zamocuj przewodnice pod spodem telefonu, zwracając uwagę na prawidłowe ustawienie narożnika.**

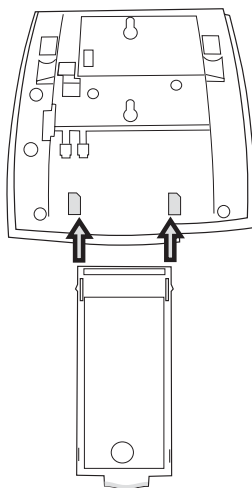

- 3 Wsuń wyciąganą wkładkę.**

Montaż na ścianie

Telefon można zamontować na ścianie bez używania specjalnej konsoli. Jest to użyteczne w przypadku sal konferencyjnych lub miejsc publicznych.

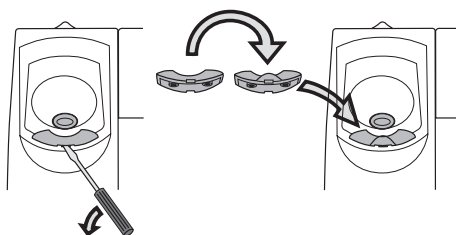

- 1** Za pomocą śrubokrętu usuń zaczep słuchawki.
- 2** Obróć zaczep o 180 stopni i wsuń go do obudowy.

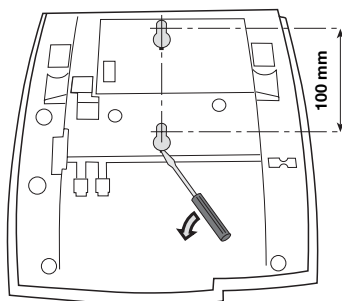

- 3** Za pomocą śrubokrętu usuń dwie plastikowe zaślepki.
- 4** Wywierć otwory w ścianie według podanych wymiarów.

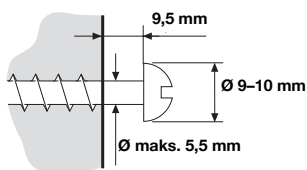

- 5** Przykręć śruby zgodnie z podanymi wymiarami i przymocuj telefon.

Umieszczanie telefonu

Nie należy narażać telefonu na bezpośrednie długotrwałe działanie światła słonecznego. Telefon należy chronić przed nadmierną wilgotnością i ciepłem.

Czyszczenie

Telefon należy czyścić wyłącznie za pomocą miękkiej, zwilżonej wodą ściereczki. Używanie mydła lub innych środków czyszczących może spowodować odbarwienie telefonu lub jego uszkodzenie.

Rozwiązywanie problemów

W przypadku awarii telefonu można zainicjować autotest telefonu, aby sprawdzić, czy nastąpiło uszkodzenie telefonu czy systemu. Można także oddzielnie sprawdzić stan wersji oprogramowania wewnętrznego telefonu.

Aby zainicjować autotest telefonu

Dialog 4223 Professional:

Ust. tel.

Naciśnij (patrz wyświetlacz).

Jeśli menu **Ust. tel.** nie jest wyświetlane, naciśnij przycisk **więcej...**, aż pojawi się odpowiednie menu.

Wybierz

Naciśnij (patrz wyświetlacz).

WDół lub WGóę

Naciśnij, aby zaznaczyć ramką menu Tryb testu lokalnego (patrz wyświetlacz).

Wybierz

Naciśnij (patrz wyświetlacz).

Na wyświetlaczu przez kilka sekund pokazywany jest stan wersji oprogramowania wewnętrznego oraz napis **Selftest OK**. Jeśli coś jest nie tak, wyświetlany jest komunikat o błędzie. Wystąpienie komunikatu o błędzie należy zgłosić administratorowi systemu.

Podczas wykonywania autotestu wszystkie lampki przycisków na telefonie oraz na podłączonych panelach dodatkowych przycisków powinny zaświecić, aby można było sprawdzić, czy działają prawidłowo.

Po kilku sekundach sprawdzany jest wyświetlacz (wyświetlacz jest całkowicie czarny). Wyświetlacz działa prawidłowo, jeśli nie ma na nim żadnych jasnych kropek ani linii. Powinna być wyświetlana jasna ramka wokół wyświetlacza.

Exit

Naciśnij przycisk menu wyświetlacza z lewej strony, aby zamknąć menu (patrz wyświetlacz).

(Mimo że tekst nie jest widoczny, gdy wyświetlacz jest czarny, funkcja wyjścia jest nadal przypisana do tego przycisku menu.)

Uwaga: *Jeśli przycisk **Exit** nie zostanie naciśnięty, po upływie około 30 sekund nastąpi automatyczne zakończenie autotestu.*

Dialog 4225 Vision:



WDół lub WGórze

Wybierz opcję Ust. tel. w górnym menu (patrz wyświetlacz).

Naciśnij, aby zaznaczyć ramką menu Tryb testu lokalnego (patrz wyświetlacz).

Wybierz

Naciśnij (patrz wyświetlacz).

Na wyświetlaczu przez kilka sekund pokazywany jest stan wersji oprogramowania wewnętrznego oraz napis **Selftest OK**. Jeśli coś jest nie tak, wyświetlany jest komunikat o błędzie. Wystąpienie komunikatu o błędzie należy zgłosić administratorowi systemu.

Podczas wykonywania autotestu wszystkie lampki przycisków na telefonie oraz na podłączonych panelach dodatkowych przycisków powinny zaświecić, aby można było sprawdzić, czy działają prawidłowo.

Po kilku sekundach sprawdzany jest wyświetlacz (wyświetlacz jest całkowicie czarny). Wyświetlacz działa prawidłowo, jeśli nie ma na nim żadnych jasnych kropek ani linii. Powinna być wyświetlana jasna ramka wokół wyświetlacza.

Exit

Naciśnij przycisk menu wyświetlacza z lewej strony, aby zamknąć menu (patrz wyświetlacz).

(Mimo że tekst nie jest widoczny, gdy wyświetlacz jest czarny, funkcja wyjścia jest nadal przypisana do tego przycisku menu.)

Uwaga: *Jeśli przycisk **Exit** nie zostanie naciśnięty, po upływie około 30 sekund nastąpi automatyczne zakończenie autotestu.*

Aby sprawdzić stan wersji oprogramowania wewnętrznego

Gdy administrator systemu prosi o sprawdzenie stanu wersji oprogramowania wewnętrznego telefonu:

Dialog 4223 Professional:

Ust. tel.

Naciśnij (patrz wyświetlacz).

Jeśli menu **Ust. tel.** nie jest wyświetlane, naciskaj przycisk **więcej...**, aż pojawi się odpowiednie menu.

Wybierz

Naciśnij (patrz wyświetlacz).

WDół lub WGóre

Naciśnij, aby zaznaczyć ramką menu Wersja progr. wewn. (patrz wyświetlacz).

Wybierz

Naciśnij (patrz wyświetlacz).

Na wyświetlaczu pojawią się informacje o stanie wersji oprogramowania wewnętrznego telefonu.

Exit

Naciśnij, aby zakończyć przeglądanie (patrz wyświetlacz).

Uwaga: *Jeśli przycisk **Exit** nie zostanie naciśnięty, po upływie około 30 sekund nastąpi automatyczne zakończenie sprawdzania.*

Dialog 4225 Vision:



WDół lub WGóre

Wybierz opcję Ust. tel. w górnym menu (patrz wyświetlacz).

Naciśnij, aby zaznaczyć ramką menu Wersja progr. wewn. (patrz wyświetlacz).

Wybierz

Naciśnij (patrz wyświetlacz).

Na wyświetlaczu pojawią się informacje o stanie wersji oprogramowania wewnętrznego telefonu.

Exit

Naciśnij, aby zakończyć przeglądanie (patrz wyświetlacz).

Uwaga: *Jeśli przycisk **Exit** nie zostanie naciśnięty, po upływie około 30 sekund nastąpi automatyczne zakończenie sprawdzania.*

Słownik

Centrala	Przełącznik. System komutacyjny (centrala) danego telefonu, np. system telekomunikacyjny MD110.
Dodatkowe linie	Do telefonu można przypisać jeden lub kilka dodatkowych numerów wewnętrznych, które zostaną zaprogramowane pod wolnymi przyciskami funkcyjnymi.
Linia o potrójnym dostępie	Zbiorcza nazwa dla linii Linia 1, Linia 2 i Zapytanie. Linia 1 i Linia 2 tworzą numer wewnętrzny i są dostępne zarówno dla połączeń przychodzących, jak i wychodzących. Linia zapytania (przycisk Inquiry) może być używana tylko do ustanawiania połączeń wychodzących.
Nadzór	Numer wewnętrzny przypisany do danego telefonu może być zaprogramowany pod przyciskiem funkcyjnym w innych telefonach (dwóch lub więcej).
Numer szybkiego wybierania	Skrócony lub krótki numer używany w celu przyspieszenia wybierania często używanych numerów.
Stan połączenia	Różnorodne tryby pracy telefonu — połączenie, dzwonienie, przenoszenie itd.
Tryb spoczynku	Stan telefonu, gdy żadna jego funkcja nie jest aktywna, czyli nie trwa połączenie, dzwonienie, przenoszenie itd.

Indeks

A

akcesoria 121
 dodatkowa słuchawka 126
 moduł urządzeń opcjonalnych 127
 panel przycisków 121
 wyciągana wkładka 126
 zestaw słuchawkowy 122
 alarmowy numer wewnętrzny 96
 automatyczne odbieranie połączenia 94
 automatyczne oddzwanianie 40

C

copyright 5
 czas trwania połączenia (zegar) 62

D

deklaracja zgodności 5, 9
 DISA = bezpośredni dostęp do systemu z zewnątrz 100
 dodatkowa słuchawka 126
 dodatkowy numer w centrali 97

F

formularz ustawień dla profili wyszukiwania 79
 funkcje grupowe 90
 funkcje i wymagane dane 106

G

gdy słycać sygnał zajętości 40
 głośność 111
 głośność dzwonka 112
 głośność słuchawki i głośnika 111

gorąca linia 96
 grupa wspólnego dzwonka 90
 grupa z funkcją „Nie przeszkadzać” 92
 gwarancja 5

I

indywidualna linia zewnętrzna 37
 indywidualne numery szybkiego wybierania 44
 informacje o kosztach 61
 informacje o nieobecności 80
 informacje o połączeniu 61
 inne użyteczne funkcje 93
 instalacja 129

J

język 29

K

kod autoryzacji, indywidualny 50
 kod autoryzacji, wspólny 49
 kod konta 93
 konferencja 56

L

lista połączeń 101

M

melodia sygnału dzwonka 114
 moduł urządzeń opcjonalnych 127

N

nie przeszkadzać (NP) 34
 numer osobisty 73
 numery krótkie 44

O

- obejście 43
- obsługa podczas połączeń 53
 - konferencja 56
 - odsluchiwanie grupowe przy użyciu głośnika 53
 - przełączenie z głośnika na urządzenie głośnomówiące 53
 - przełączenie z urządzenia głośnomówiącego na głośnik 33
 - przy użyciu urządzenia głośnomówiącego 54
 - transfer 56
 - włączanie lub wyłączanie mikrofonu 44
 - wybieranie numeru podczas trwającego połączenia 60
 - wysyłanie kodu identyfikacji rozmówcy 59
 - zapytanie 55
 - zawieszanie połączenia 57
- oczekująca wiadomość 85
- odbieranie połączeń 31
- odbieranie połączeń przez grupę 90
- odsluchiwanie grupowe przy użyciu głośnika 53
- ogólne wyłączenie 95
- ograniczenie prezentacji numeru 36
- opis 6
 - Dialog 4223 Professional 6
 - Dialog 4225 Vision 10
 - język wyświetlacza 29
 - przyciski menu wyświetlacza 25
 - tony i sygnały 14
 - tryb D4, informacje 9
 - wskazania lampek 13
 - wyświetlacz, informacje 16

P

- panel przycisków 121
- poczta głosowa 86
- połączenia przychodzące 31
 - na linii 1 31
 - nie przeszkadzać (NP) 34
 - odbieranie drugiego połączenia 33
 - przy użyciu przycisku innej linii 31
 - przy użyciu urządzenia głośnomówiącego 31
 - z innego numeru wewnętrznego 32

- połączenia wychodzące 35
 - automatyczne oddzwanianie 40
 - gdy słyhać sygnał zajętości 40
 - indywidualna linia zewnętrzna 37
 - obejście 43
 - ograniczenie prezentacji numeru 36
 - połączenia wewnętrzne 35
 - połączenia zewnętrzne 35
 - połączenie oczekujące 42
 - szybkie wybieranie 44
 - uprawnienia 48
 - urządzenia głośnomówiące, użycie 36
 - włączenie się do rozmowy 42
 - wybieranie numerów z listy połączeń 37
 - wybieranie ostatnio używanego numeru zewnętrznego 39
 - zapisywanie numeru zewnętrznego w pamięci 39
- połączenie oczekujące 42
- ponowne wybieranie numeru 39
- poufność danych 48
- programowanie brzmienia dzwonka 110
- programowanie funkcji 104
- programowanie sygnałów dzwonka 108
- przekazywanie połączeń 65
 - numer osobisty 73
 - przeniesienie 65
 - przeniesienie wewnętrzne 69
 - przeniesienie zewnętrzne 72
- przełączanie połączenia 55
- przeniesienie 65
- przeniesienie wewnętrzne 69
- przeniesienie zewnętrzne 72
- przy użyciu urządzenia głośnomówiącego 54
- przyciski menu wyświetlacza 25

R

- ręczne powiadamianie o wiadomości oczekującej (MMW) 83
- rozwiązywanie problemów 138

S

- serwis nocny 95
- skrzynka pocztowa 89
- słownik 141
- sygnały DTMF 60
- sygnały dzwonka 15
- szybkie wybieranie 44

Ś

śledzenie połączeń złośliwych 98

T

tony i sygnały 14
transfer 56
transmisja danych 97
tryb alarmowy 97
tryb D4, informacje 9

U

uprawnienia 48
ustawienia 104
funkcje i wymagane dane 106
głośność dzwonka 112
głośność słuchawki i głośnika 111
melodia sygnału dzwonka 114
programowanie brzmienia dzwonka 110
programowanie funkcji 104
programowanie sygnałów dzwonka 108
wyciszony sygnał dzwonka 113
wyłączanie dzwonka 113

W

wewnętrzne wiadomości 83
wiadomości 83
poczta głosowa 86
ręczne powiadomianie o wiadomości
oczekującej (MMW) 83
wiadomość oczekująca 85
wielokrotna reprezentacja numeru 98

wirtualne miejsce pracy 30
witamy 4
włączenie się do rozmowy 42
wolny przy drugim połączeniu 33
wskazania lampek 13
wspólne numery szybkiego wybierania 44
wybieranie numerów z listy połączeń 37
wybieranie numeru podczas trwającego
połączenia 60
wybieranie ostatnio używanego numeru
zewnętrznego 39
wybieranie przy użyciu przycisku
funkcyjnego 45
wybieranie według nazwy 45
wyciągana wkładka 126
wyciszony sygnał dzwonka 113
wykonywanie połączeń 35
wyłączanie dzwonka 113
wyłączenie mikrofonu 54
wysyłanie kodu identyfikacji rozmówcy podczas
transferu 59
wyświetlacz, informacje 16
wywoływanie grupy 91

Z

zapisywanie numeru zewnętrznego w
pamięci 39
zapytanie 55
zawieszanie połączenia 57
zegar 62
zestaw słuchawkowy 122

Dzięki swojej wiodącej roli w rozwoju technologii firma Ericsson kształtuje przyszłość komunikacji ruchomej i szerokopasmowej w sieci Internet. Dostarczając innowacyjne rozwiązania do ponad 140 krajów, firma Ericsson pomaga w tworzeniu najpotężniejszych firm komunikacyjnych na świecie.

Ericsson Enterprise AB
Wszelkie prawa zastrzeżone.
Pytania dotyczące produktu należy kierować do
certyfikowanego partnera handlowego firmy Ericsson Enterprise.
Można także odwiedzić stronę firmy pod adresem <http://www.ericsson.com/enterprise>

© Ericsson Enterprise AB 2004
PL/LZT 103 68 R2B